

# PB 100

Piccolo, compatto, versatile.



## HIGHLIGHT DEL PRODOTTO

- ⊕ Motore a 6 cilindri da 256 CV (188 kW) a basse emissioni e con potente coppia (Tier 4f e classe Euro V)
- ⊕ Joystick intuitivo e brevettato per il comando proporzionale di 4 funzioni della lama simultaneamente
- ⊕ iTerminal brevettato con display touchscreen e identificazione a colori delle parti attive del veicolo per un facile utilizzo
- ⊕ Memorizzazione di 4 configurazioni conducente
- ⊕ Idraulica di lavoro proporzionale e precisa
- ⊕ AutoTracer: Sistema di assistenza brevettato per risultati di preparazione perfetti
- ⊕ Regolazione indipendente della profondità di fresatura, senza influire sulla posizione del finisher laterale ribaltabile e sull'orientamento delle piastre tracciapiste
- ⊕ Pratici supporti per zaino, utensili e smartphone
- ⊕ Illuminazione alogena/luci a LED e di manovra rampa per una migliore visibilità a 360°

## CABINA

Impianto di riscaldamento comfort	Con funzione automatica e regolazione continua della temperatura
Sedile di guida	Regolabile, con sospensione pneumatica e riscaldamento sedile
Elementi di comando	Joystick per 4 movimenti contemporaneamente, iTerminal, Armrest, volante di comando
Vetratura	Parabrezza e lunotto posteriore riscaldati, finestrini laterali scorrevoli e riscaldati
Specchietti retrovisori esterni	Riscaldati e a regolazione elettrica, grandangolare, specchietto di accostamento
Tergicristalli	Riscaldati con liquido di raffreddamento, attivazione e disattivazione elettrica del riscaldamento

## ILLUMINAZIONE

Anteriore	4 fari anteriori alogeni 2 fari di lavoro a LED su asta di sostegno
Posteriori	2 fari di lavoro a LED

## ATTREZZI SUPPLEMENTARI

Nordic AllWayBlade 2,8 m / 3,2 m	Ottimizzata per la preparazione delle piste da fondo
Fresa neve SmartCut 2,5 m / 2,8 m / 3,1 m	Con denti fresa e finisher SmartCut ottimizzati
Sistema di cambio rapido (SWS)	Sistema di aggancio con cinematica parallela

## OPZIONI

Alpin AllWayBlade 2,8 m / 3,2 m	Sedile comfort
Protezione per rami	Versione NoDeck
Ruote in gomma piena	ProMount
Collegamento alta pressione anteriore (pacchetto tecnico)	Pacchetto luci a LED dimmerabili con 3° faretto centrale posteriore
Portattrezzi posteriore con sistema di assorbimento delle vibrazioni in fase di sollevamento/abbassamento	Gestione della flotta SnowSat e misurazione della profondità della neve con LiDAR
Portattrezzi posteriore con ammortizzazione laterale	Radio con AppleCarPlay e AndroidAuto
Telecamera posteriore	Riscaldamento a veicolo fermo
Preriscaldamento dell'olio idraulico	Leve di comando
Asse di tensionamento rinforzato o 4° assale intermedio	Piastre di tracciatura con / senza frese tracciatrici
Cabina per 5, 8 o 10 persone	1 faretto di ricerca, alogeno o LED
Impianto di climatizzazione	Chiusura centralizzata

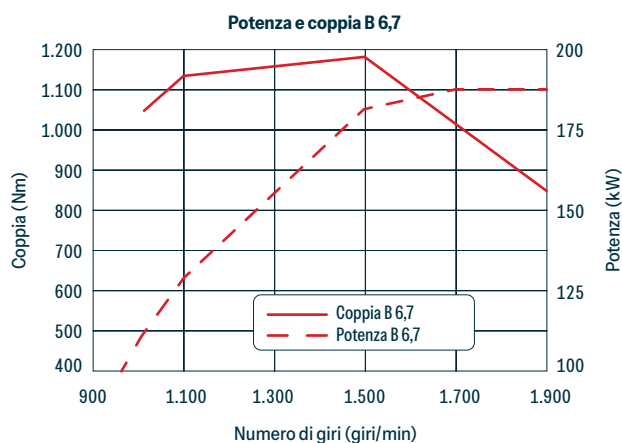
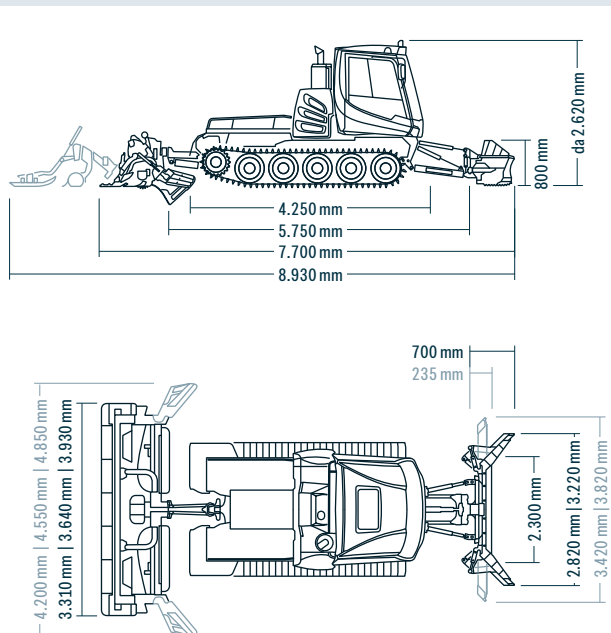

## DIMENSIONI

	Senza cingoli e parafanghi	2.300 mm
	Con cingoli 810 mm (Kombi)	2.480 mm
Larghezza	Con cingoli 825 mm (X-Track / acciaio)	2.510 mm
	Con cingoli 970 mm (Kombi/X-Track/acciaio)	2.800 mm
	Con cingoli 1.130 mm (Kombi/X-Track)	3.120 mm
Altezza	Massima (secondo le opzioni installate)	2.620 mm
	Con cabina di guida ribaltata	2.740 mm
Piattaforma di carico	Lunghezza	1.620 mm
	Larghezza	1.920 mm
Altezza da terra		320 mm

## PESI (DA)

	Veicolo senza cingoli / sistema di attacco rapido	da 4.410 kg
	Cingoli Kombi 810 mm	760 kg
	Cingoli Kombi 970 mm	790 kg
	Cingoli Kombi 1.130 mm	960 kg
Peso proprio	Cingoli X-Track 825 mm	990 kg
	Cingoli X-Track 970 mm	1.000 kg
	Cingoli X-Track 1.130 mm	1.250 kg
	Cingoli in acciaio 825 mm	1.350 kg
	Cingoli in acciaio 970 mm	1.460 kg
Peso d'esercizio*	Veicolo con cingoli Kombi / lama neve / fresa	6.030 kg
Peso complessivo ammesso (secondo ROPS)		8.500 kg
Carico utile piattaforma di carico		1.500 kg

\* Minimo peso d'esercizio (secondo norma)

## MOTORE

Tipo	Cummins B 6,7
Numero cilindri	6
Cilindrata	6.700 cm <sup>3</sup>
Potenza secondo ECE	188 kW / 256 CV
Standard di emissioni	Tier 4f / EU livello V / Cina IV
Coppia massima	1.152 Nm a 1.500 giri/min
Capacità serbatoio	210 l
Capacità serbatoio (AdBlue®)	16 l
Consumo di carburante	da 8,5 l/h

## CARATTERISTICHE DI GUIDA

Velocità	Regolazione continua 0 - 25 km/h
Raggio di sterzata	sul posto



### Contatto

Rapido. Diretto. Personale.  
Trova qui il tuo referente.

[www.pistenbully.com](http://www.pistenbully.com)



KÄSSBOHRER ITALIA S.R.L.