

PB 600 E+

Der sauberste und leiseste.

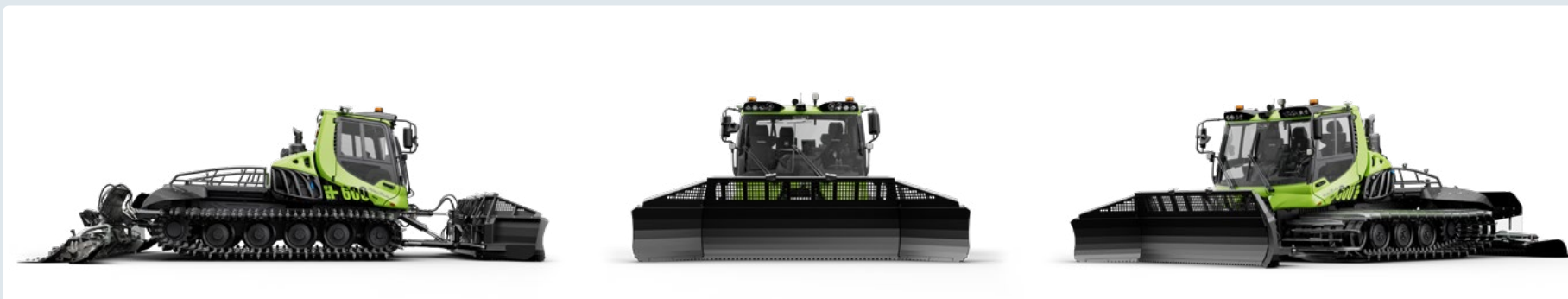

PRODUKT-HIGHLIGHTS

- ⊕ Elektrischer Antrieb mit hervorragendem Wirkungsgrad und konstant hohem Drehmoment für ein völlig neues Fahrgefühl mit unglaublicher Schubkraft
- ⊕ Diesel-elektrischer Antrieb überzeugt durch Leistungswerte, Wirtschaftlichkeit und Umweltfreundlichkeit
- ⊕ Optimales Leistungsgewicht für maximale Steigfähigkeit
- ⊕ Langes Fahrwerk mit 4 gezogenen und einstellbaren Laufachsen für unübertroffene Schubleistung
- ⊕ Intuitiver Joystick für proportionale Steuerung von 4 Schildfunktionen zeitgleich
- ⊕ iTerminal mit Touchdisplay und farblicher Funktionsrückmeldung der aktiven Fahrzeugteile für einfache Bedienung
- ⊕ Speicherung von 4 Fahreinstellungen
- ⊕ Präzise, proportionale Arbeitshydraulik
- ⊕ Assistenzsysteme wie SlopeTracer und AutoTracer für perfekte Präparationsergebnisse, Seitenhalt und Wendigkeit
- ⊕ Heckgeräteträger mit Schwingungstilgung und seitlicher Dämpfung für mehr Fahrkomfort
- ⊕ Optimierte Komfortsitze für lange Einsätze
- ⊕ Praktische Halterungen für Rucksack, Werkzeug und Smartphone
- ⊕ Beste Rundumsicht durch LED-Arbeitsscheinwerfer, Heckkamera und Rampenspiegel

KABINE

Komfortheizanlage	Mit Automatikfunktion und stufenloser Temperaturverstellung
Komfortfahrersitz	Mit Lordosstütze, luftgefedert, mehrfach mechanisch und pneumatisch verstellbar, zweistufiger Sitzheizung und Sitzlüftung
Behelfsmittelsitz	Mit Dreipunktgurt
Bedienelemente	Joystick für 4 Bewegungen gleichzeitig, iTerminal, Armrest, Lenkradsteuerung
Verglasung	Front- und Heckscheibe beheizt, Seitenscheiben schiebbar und beheizt
Außenspiegel	Beheizt und elektrisch verstellbar, Weitwinkel
Scheibenwischer	Kühlwasserbeheizt

BELEUCHTUNG

Vorne	4 LED-Frontscheinwerfer 4 LED-Arbeitsscheinwerfer 2 LED-Arbeitsscheinwerfer (BladeFlap)
Hinten	2 LED-Arbeitsscheinwerfer 2 LED-Arbeitsscheinwerfer (TillerFlap)
Seitlich (Tragrahmen)	2 LED-Arbeitsscheinwerfer (SideFinder)
Kabinendach	1 Halogen- oder 1 LED-Suchscheinwerfer

ZUSATZGERÄTE

AllWayBlade 4,6 m	Mit Schneekanonenhalterung
AlpinFlexFräse SmartCut 5,5 m	Mit SmartCut Fräszähnen und Finishern, dimmbarer Beleuchtung und Kamera
SWS	Wechselsystem mit paralleler Kinematik für einfache Pistenpräparation

OPTIONEN

Fronthochdruckanschluss (Technik Paket)	Profi-Soundpaket (Subwoofer und Verstärker)
Hosenträgergurt	ProMount
Hydraulikölvorwärmung	NordicFlexFräse
Infotainment mit AppleCarPlay und AndroidAuto	SnowSat Flottenmanagement und Schneetiefenmessung mit LiDAR
Klappbare Transportgalerie	Spannachse für Frontanbau
Loipenspurplatten ohne Spurräsen	Sticksteuerung
ParkBlade 4,7 m	Zusatztank 120 l

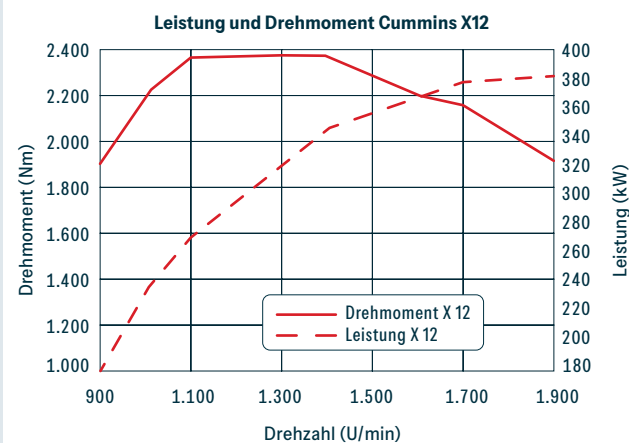
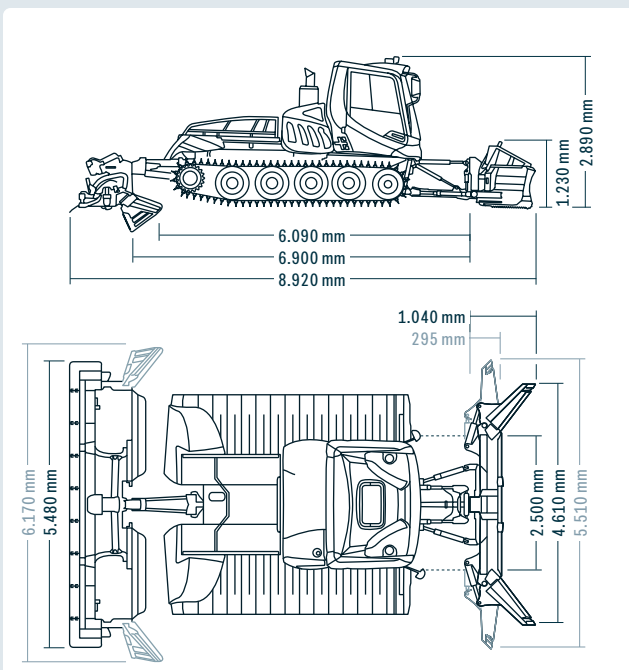

ABMESSUNGEN

Breite	Ohne Ketten und Kotflügel	2.500 mm
	Über X-Track Ketten 975 mm	3.150 mm
	Über 6-Band KombiPlus Ketten 1.648 mm	4.210 mm
	Über 7-Band KombiPlus Ketten 1.648 mm	4.210 mm
Höhe	Gesamt Solo	2.890 mm
	Bei gekipptem Fahrerhaus	3.550 mm
Ladefläche	Länge	1.890 mm
	Breite	1.920 mm
Bodenfreiheit		350 mm

GEWICHTE (AB)

Eigengewicht	Fzg. ohne Ketten / SWS	7.700 kg
	X-Track Ketten 975 mm	1.315 kg
	6-Band KombiPlus Ketten 1.648 mm	2.240 kg
	7-Band KombiPlus Ketten 1.648 mm	2.080 kg
	Stahlketten 1.648 mm	2.540 kg
Betriebsgewicht*	Fzg. mit KombiPlus Ketten / Räumschild / Fräse	12.090 kg
Zulässiges Gesamtgewicht (nach ROPS)		14.500 kg
Nutzlast Ladefläche		1.500 kg
Leistungsgewicht		31,6 kg / kW

* Minimales Betriebsgewicht (nach Norm)

MOTOR

Typ	Cummins X12
Zylinderzahl	6
Hubraum	11.800 cm ³
Leistung nach ECE	382 kW / 520 PS
Abgasnorm	Tier 4f und EU Stufe V
Max. Drehmoment	2.375 Nm @ 1.200 U/min
Tankinhalt	300 l
Tankinhalt DEF (AdBlue®)	38 l
Kraftstoffverbrauch	ab 17 l/h
Generatoren	140 kW / 650 V
Fahrertrieb	140 kW / 650 V

FAHREIGENSCHAFTEN

Geschwindigkeit	0 - 20 km/h stufenlos
Steigvermögen	bis 100 %
Wenderadius	auf der Stelle

STARK, WIRTSCHAFTLICH, UMWELTFREUNDLICH

- ⊕ Weniger Ausstoß an CO₂ und NO_x
- ⊕ Weniger Kraftstoffverbrauch
- ⊕ Deutlich reduzierte Betriebskosten
- ⊕ Maximale Schubkraft bereits bei niedriger Drehzahl
- ⊕ Langlebiger und wartungsarmer elektrischer Triebstrang
- ⊕ Geringere Geräusentwicklung



Kontakt

Schnell. Direkt. Persönlich.
Finde hier Deinen Ansprechpartner.