

PB 600 Polar (W)

Quand l'intuition rencontre l'innovation.



POINTS FORTS DU PRODUIT

- ⊕ Rapport poids/puissance optimal pour une capacité de franchissement des pentes maximale
- ⊕ Joystick intuitif pour la commande proportionnelle simultanée de 4 fonctions de lame
- ⊕ iTerminal avec écran tactile et confirmation en couleur du fonctionnement des composants actifs de la dameuse pour un maniement aisé
- ⊕ Mémorisation de 4 réglages de roulage
- ⊕ Hydraulique de travail proportionnelle et précise
- ⊕ Systèmes d'assistance tels que SlopeTracer, AutoTracer, ActiveWinch et AutoWinch pour des résultats de préparation parfaits, maintien latéral et maniabilité
- ⊕ Porte-outils arrière avec amortissement des vibrations et amortissement latéral pour plus de confort de conduite
- ⊕ Grande surface de chargement comme troisième espace rapporté
- ⊕ Sièges confort optimisés pour de longues missions
- ⊕ Fixations pratiques pour un sac à dos, de l'outillage et un smartphone
- ⊕ Vision panoramique parfaite grâce aux projecteurs de travail à LED à intensité variable, à la caméra arrière et au rétroviseur d'approche
- ⊕ Sur demande système de changement rapide d'outil KFX

CABINE

Système de chauffage confort	Avec fonctionnement automatique et régulation en continu de la température
Siège conducteur confortable	Avec soutien lombaire, suspension pneumatique, multiples réglages mécaniques et pneumatiques, chauffage de siège à deux vitesses et ventilation du siège, harnais (treuil uniquement)
Siège central en option	Avec ceinture de sécurité trois points
Éléments de commande	Joystick pour 4 mouvements simultanés, iTerminal, accoudeur, commande par volant
Vitrage	Pare-brise et lunette arrière dégivrants, vitres latérales coulissantes et dégivrantes
Rétroviseurs extérieurs	Dégivrants et réglables électriquement, grand angle
Essuie-glace	Chauffé par l'eau de refroidissement, système de lave-glace (treuil uniquement)

ÉCLAIRAGE

Avant	4 projecteurs avant à LED 4 projecteurs de travail à LED 2 projecteurs de travail à LED (BladeFlap)
Arrière	4 projecteurs de travail à LED (dont 2 sur l'arceau de treuil) 2 projecteurs de travail à LED (TillerFlap)
Sur les côtés (cadre porteur)	2 projecteurs de travail à LED (SideFinder)
Toit de cabine	1 projecteur de recherche halogène ou à LED

OUTILS ADDITIONNELS

AllWayBlade 4,6 m	Avec support de canon à neige
Fraise AlpinFlex SmartCut 5,5 m	Avec dents de fraise SmartCut et finisseurs, éclairage dimmable et caméra
Système attelage rapide	Système de changement avec cinématique parallèle pour faciliter la préparation des pistes

OPTIONS

Câble de 1 400 m sur le véhicule à treuil	Réduction de la pression d'alimentation
Crochet d'attelage	Cabines de passagers
Climatisation automatique confort	ProMount
Connexion hydraulique haute pression avant (Pack technique)	Pack audio Pro (caisson de basses et amplificateur)
Préchauffage de l'huile hydraulique	Système attelage rapide renforcé
Infodivertissement avec AppleCarPlay et AndroidAuto	Gestion de flotte SnowSat et mesure de la profondeur de neige avec LiDAR
KässbohrerFastXchange (KFX)	Chauffage auxiliaire
Garde-corps rabattable	Commande par sticks
Plaques de traçage de piste de ski nordique avec / sans fraises de traçage	Essieu de tension pour montage à l'avant
Fraise Nordic Flex	Réservoir additionnel 120 l
Version NoDeck	

PB 600 Polar (W)

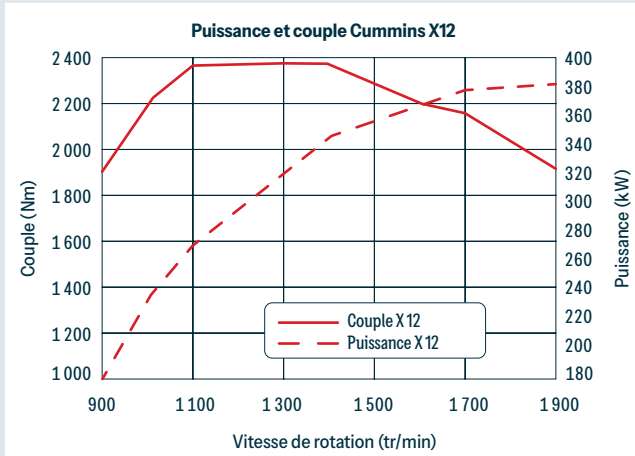
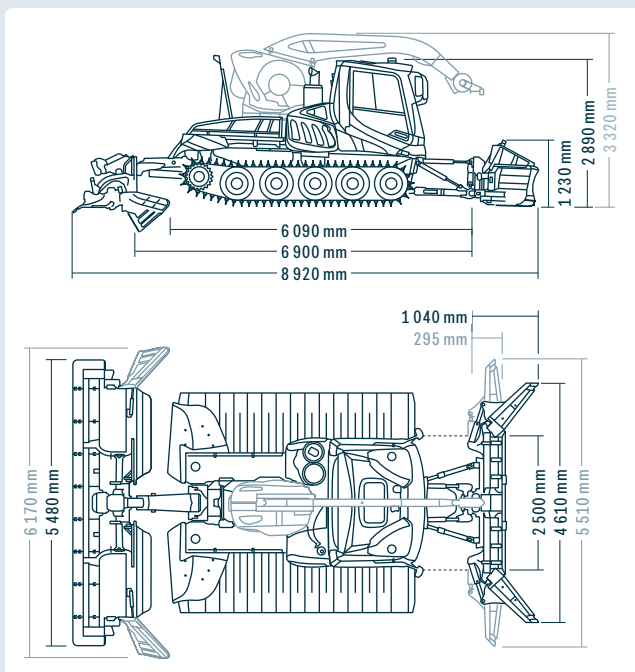

DIMENSIONS

	Sans chenilles ni ailes	2 500 mm
	Sur chenilles X-Track 975 mm	3 150 mm
	Sur chenilles X-Track 1 150 mm	3 500 mm
Largeur	Sur chenilles X-Track 1 420 mm	3 770 mm
	Sur chenilles à 5 bandes en acier 1 648 mm	4 210 mm
	Sur chenilles combi Plus à 6 bandes 1 648 mm	4 210 mm
	Sur chenilles combi Plus à 7 bandes 1 648 mm	4 210 mm
Hauteur	Totale Solo	2 890 mm
	Sur treuil opérationnel	3 320 mm
	Sur treuil replié	3 050 mm
	Avec cabine relevée et caméra arrière	3 550 mm
Plateau de chargement	Longueur	1 890 mm
	Largeur	1 920 mm
Garde au sol		350 mm

POIDS (À.P.D.)

	600 POLAR	600 POLAR W	
Poids à vide	Véh. sans chenilles / système attelage rapide	6 840 kg	9 155 kg
	Chenilles X-Track 975 mm	1 280 kg	1 280 kg
	Chenilles X-Track 1 150 mm	1 455 kg	1 455 kg
	Chenilles X-Track 1 420 mm	2 120 kg	2 120 kg
	Chenilles à 5 bandes en acier 1 648 mm	2 470 kg	2 470 kg
	Chenilles combi Plus à 6 bandes 1 648 mm	2 200 kg	2 200 kg
	Chenilles combi Plus à 7 bandes 1 648 mm	2 020 kg	2 020 kg
Poids opérationnel*	Véh. avec chenilles combi Plus / lame / fraise	11 175 kg	13 490 kg
Poids total autorisé (selon ROPS)		13 500 kg	14 500 kg
Charge utile sur plateau		1 500 kg	2 500 kg
Rapport poids-puissance		29,3 kg / kW	35,3 kg / kW

* Poids opérationnel minimal (selon la norme)

MOTEUR

Type	Cummins X12
Nombre de cylindres	6
Cylindrée	11 800 cm ³
Puissance suivant ECE	382 kW / 520 ch
Norme antipollution	Tier 4f et UE Stage V
Couple max.	2 375 Nm @ 1 200 tr/min
Capacité du réservoir	300 l
Capacité du réservoir DEF (AdBlue®)	38 l
Consommation de carburant	à partir de 19,5 l/h

CARACTÉRISTIQUES DE CONDUITE

	600 POLAR	600 POLAR W
Vitesse	0 - 21 km/h en continu	0 - 19 km/h en continu
Vitesse en mode treuil		0 - 17 km/h
Aptitude à gravir les pentes	jusqu'à 100 %	
Rayon de braquage	sur place	

SUPPORT DE TREUIL ACTIVEWINCH 4.6+

Force de traction en continu, automatique	45 kN / 4,6 t
Diamètre du câble	11 mm
Longueur du câble	1 050 m
Longueur utile du câble	1 000 m
Charge de rupture calc. du câble	135 kN / 13,8 t
Poids (treuil, câble et carrosserie)	2 125 kg



Contact

Rapide. Direct. Personnalisé.
Trouvez votre interlocuteur ici.

www.pistenbully.com

 KÄSSBOHRER E.S.E.