

PB 100

Petit, compact, polyvalent.



POINTS FORTS DU PRODUIT

- ⊕ Moteur 6 cylindres propre délivrant 256 ch (188 kW) et un puissant couple (Tier 4f et UE Stage V)
- ⊕ Joystick intuitif pour la commande proportionnelle simultanée de 4 fonctions de lame
- ⊕ iTerminal avec écran tactile et confirmation en couleur du fonctionnement des composants actifs de la dameuse pour un maniement aisé
- ⊕ Mémorisation de 4 réglages de roulage
- ⊕ Hydraulique de travail proportionnelle et précise
- ⊕ AutoTracer : système d'assistance breveté pour des résultats de préparation parfaits
- ⊕ Réglage indépendant de la profondeur de fraise : la position des flaps et l'alignement des plaques de traçage de piste de ski nordique ne sont pas influencés
- ⊕ Fixations pratiques pour un sac à dos, de l'outillage et un smartphone
- ⊕ Vision panoramique optimale grâce à l'éclairage halogène / à LED et au rétroviseur d'approche

CABINE

Système de chauffage confort	Avec fonctionnement automatique et régulation en continu de la température
Siège du conducteur	à suspension pneumatique, réglable, chauffage de siège
Éléments de commande	Joystick pour 4 mouvements simultanés, iTerminal, accoudoir commande par volant
Vitrage	Pare-brise et lunette arrière dégivrants, vitres latérales coulissantes et dégivrantes
Rétroviseurs extérieurs	Dégivrants et réglables électriquement, grand angle, rétroviseurs d'accostage
Essuie-glace	Chauffé par l'eau de refroidissement, chauffage activable et désactivable électriquement

ÉCLAIRAGE

Avant	4 projecteurs avant halogènes 2 projecteurs de travail à LED sur barre de maintien
Arrière	2 projecteurs de travail à LED

OUTILS ADDITIONNELS

Lames Nordic 2,8 m / 3,2 m	Baguette de lissage Nordic optimisée pour le guidage de la lame
Fraises à neige SmartCut 2,5 m / 2,8 m / 3,1 m	Avec dents de fraise SmartCut et finisseurs optimisés
Système attelage rapide	Système de changement à cinématique parallèle

OPTIONS

Lames Alpin 2,8 m / 3,2 m	Siège confort
Pare-branches	Version NoDeck
Roues pleines	ProMount
Connexion hydraulique haute pression avant (Pack technique)	Plaques de traçage de piste avec / sans fraise de traçage
Porte-outils avec amortissement des vibrations lors du levage / de l'abaisssement	Kit d'éclairage à LED à intensité variable avec 3e projecteur central à l'arrière
Porte-outils avec amortissement latéral lors du pivotement	Radio avec AppleCarPlay et AndroidAuto
Caméra arrière	Chauffage auxiliaire
Préchauffage de l'huile hydraulique	Commande par sticks
1 projecteur de recherche halogène ou à LED	Gestion de flotte SnowSat et mesure de la profondeur de neige avec LiDAR
Cabine pour 5, 8 ou 10 personnes	Essieu de tension renforcé ou 4e essieu de roulement
Climatisation	Verrouillage centralisé

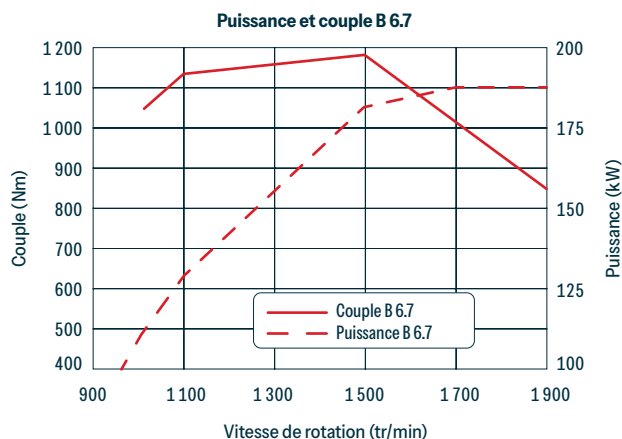
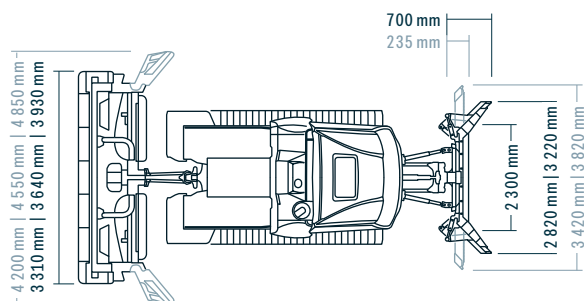
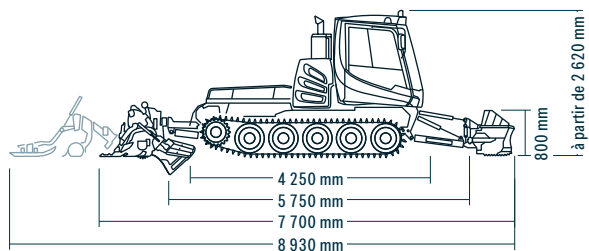

DIMENSIONS

Largeur	Sans chenilles ni ailes	2 300 mm
	Sur chenilles 810 mm (combi)	2 480 mm
	Sur chenilles 825 mm (X-Track / acier)	2 510 mm
	Sur chenilles 970 mm (combi / X-Track / acier)	2 800 mm
Hauteur	Sur chenilles 1 130 mm (combi / X-Track)	3 120 mm
	Totale Solo (en fonction des options supplémentaires)	2 620 mm - 2 740 mm
	Avec cabine de conduite relevée	3 350 mm
Plateau de chargement	Longueur	1 620 mm
	Largeur	1 920 mm
Garde au sol		320 mm

POIDS (À.P.D.)

Poids à vide	Véh. sans chenilles / système attelage rapide	à partir de 4 410 kg
	Chenilles combi 810 mm	760 kg
	Chenilles combi 970 mm	790 kg
	Chenilles combi 1 130 mm	960 kg
	Chenilles X-Track 825 mm	990 kg
	Chenilles X-Track 970 mm	1 000 kg
	Chenilles X-Track 1 130 mm	1 250 kg
	Chenilles en acier 825 mm	1 350 kg
	Chenilles en acier 970 mm	1 460 kg
	Poids opérationnel*	Véh. avec chenilles combi / lame / fraise
Poids total autorisé (selon ROPS)		8 500 kg
Charge utile sur plateau		1 500 kg

* Poids opérationnel minimal (selon la norme)

MOTEUR

Type	Cummins B 6,7
Nombre de cylindres	6
Cylindrée	6 700 cm ³
Puissance suivant ECE	188 kW / 256 ch
Norme antipollution	Tier 4f et UE Stage V / Chine IV
Couple max.	1 152 Nm @ 1 500 tr/min
Capacité du réservoir	210 l
Capacité du réservoir DEF (AdBlue®)	16 l
Consommation de carburant	à partir de 8,5 l/h

CARACTÉRISTIQUES DE CONDUITE

Vitesse	En continu de 0 à 25 km/h
Rayon de braquage	sur place



Contact

Rapide. Direct. Personnalisé.
Trouvez votre interlocuteur ici.

www.pistenbully.com

 KÄSSBOHRER E.S.E.