

# PB 100

Klein, kompakt, vielseitig.



## PRODUKT-HIGHLIGHTS

- ⊕ Sauberer 6-Zylinder-Motor mit 256 PS (188 kW) und kraftvollem Drehmoment (Tier 4f und EU Stufe V)
- ⊕ Intuitiver Joystick für proportionale Steuerung von 4 Schildfunktionen zeitgleich
- ⊕ iTerminal mit Touchdisplay und farblicher Funktionsrückmeldung der aktiven Fahrzeugteile für einfache Bedienung
- ⊕ Speicherung von 4 Fahreinstellungen
- ⊕ Präzise, proportionale Arbeitshydraulik
- ⊕ AutoTracer: Assistenzsystem für perfekte Präparationsergebnisse
- ⊕ Unabhängige Frästiefenverstellung: Lage der klappbaren Seitenfinisher und Ausrichtung der Loipenspurplatten werden nicht beeinflusst
- ⊕ Praktische Halterungen für Rucksack, Werkzeug und Smartphone
- ⊕ Beste Rundumsicht durch Halogen/LED-Beleuchtung und Rampenspiegel

## KABINE

Komfortheizanlage	Mit Automatikfunktion und stufenloser Temperaturverstellung
Fahrersitz	Luftgefedert, verstellbar, Sitzheizung
Bedienelemente	Joystick für 4 Bewegungen gleichzeitig, iTerminal, Armrest, Lenkradsteuerung
Verglasung	Front- und Heckscheibe beheizt, Seitenscheiben schiebbar und beheizt
Außenspiegel	Beheizt und elektrisch verstellbar, Weitwinkel, Anfahrspiegel
Scheibenwischer	Kühlwasserbeheizt, Heizung elektrisch ein- und ausschaltbar

## BELEUCHTUNG

Vorne	4 Halogen-Frontscheinwerfer 2 LED-Arbeitsscheinwerfer an Haltestange
Hinten	2 LED-Arbeitsscheinwerfer

## ZUSATZGERÄTE

Nordic Räumschilder 2,8 m / 3,2 m	Optimierte Nordic Gleitleiste zur Schildführung
Schneefräsen SmartCut 2,5 m / 2,8 m / 3,1 m	Mit SmartCut Fräszähnen und optimierten Finishern
SWS	Wechselsystem mit paralleler Kinematik

## OPTIONEN

Alpin Räumschilder 2,8 m / 3,2 m	Komfortsitz
Astabweiser	NoDeck Version
Festlaufräder	ProMount
Fronthochdruckanschluss (Technik-Paket)	LED-Beleuchtungspaket dimmbar mit 3. Scheinwerfer hinten mittig
Geräteträger mit Schwingungstilgung beim Heben / Senken	Loipenspurplatten mit / ohne Spurfräse
Geräteträger mit seitlicher Dämpfung beim Schwenken	Radio mit AppleCarPlay und AndroidAuto
Heckkamera	Standheizung
Hydraulikölvorwärmung	Sticksteuerung
1 Halogen- oder 1 LED-Suchscheinwerfer	SnowSat Flottenmanagement und Schneetiefenmessung mit LiDAR
Kabine für 5, 8 oder 10 Personen	Verstärkte Spann- oder 4. Laufachse
Klimaanlage	Zentralverriegelung

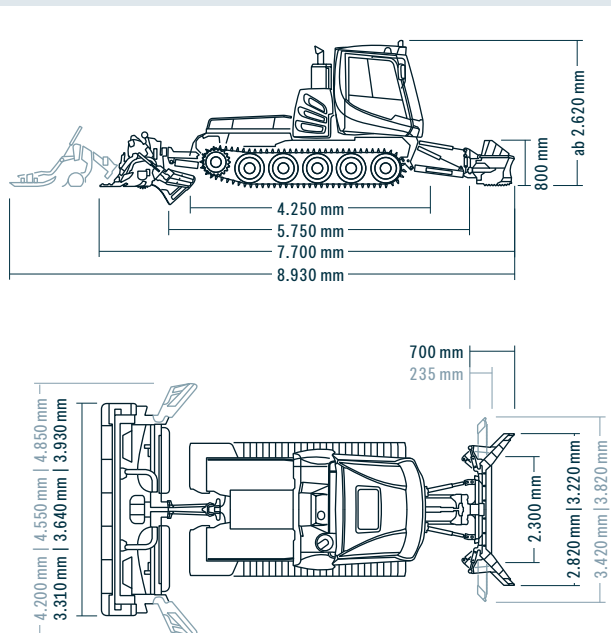

## ABMESSUNGEN

	Ohne Ketten und Kotflügel	2.300 mm
Breite	Über Ketten 810 mm (Kombi)	2.480 mm
	Über Ketten 825 mm (X-Track / Stahl)	2.510 mm
	Über Ketten 970 mm (Kombi/X-Track/Stahl)	2.800 mm
	Über Ketten 1.130 mm (Kombi/X-Track)	3.120 mm
Höhe	Gesamt Solo (abhängig von zusätzlichen Optionen)	2.620 mm - 2.740 mm
	Bei gekipptem Fahrerhaus	3.350 mm
Ladefläche	Länge	1.620 mm
	Breite	1.920 mm
Bodenfreiheit		320 mm

## GEWICHTE (AB)

	Fzg. ohne Ketten / SWS	ab 4.410 kg
Eigengewicht	Kombiketten 810 mm	760 kg
	Kombiketten 970 mm	790 kg
	Kombiketten 1.130 mm	960 kg
	X-Track Ketten 825 mm	990 kg
	X-Track Ketten 970 mm	1.000 kg
	X-Track Ketten 1.130 mm	1.250 kg
	Stahlketten 825 mm	1.350 kg
	Stahlketten 970 mm	1.460 kg
Betriebsgewicht*	Fzg. mit Kombiketten / Schild / Fräse	6.030 kg
Zulässiges Gesamtgewicht (nach ROPS)		8.500 kg
Nutzlast Ladefläche		1.500 kg

\* Minimales Betriebsgewicht (nach Norm)

## MOTOR

Typ	Cummins B 6.7
Zylinderzahl	6
Hubraum	6.700 cm <sup>3</sup>
Leistung nach ECE	188 kW / 256 PS
Abgasnorm	Tier 4f / EU Stufe V / China IV
Max. Drehmoment	1.152 Nm @ 1.500 U/min
Tankinhalt	210 l
Tankinhalt DEF (AdBlue®)	16 l
Kraftstoffverbrauch	ab 8,5 l/h

## FAHREIGENSCHAFTEN

Geschwindigkeit	Stufenlos von 0 - 25 km/h
Wenderadius	auf der Stelle

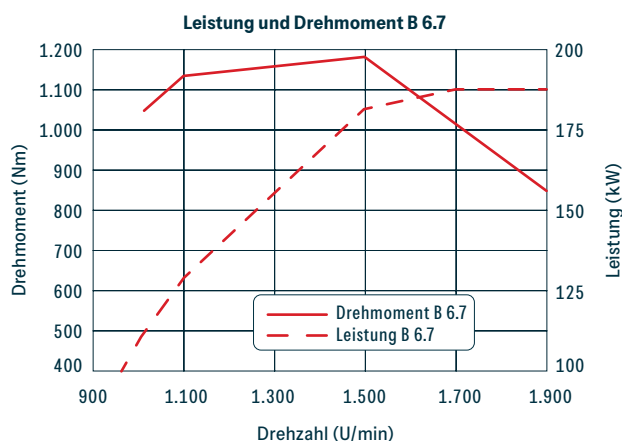

### Kontakt

Schnell. Direkt. Persönlich.  
Finde hier Deinen Ansprechpartner.

[www.pistenbully.com](http://www.pistenbully.com)

 **KÄSSBOHRER GELÄNDEFahrzeug AG**