

# PB 800 (W)

Spingersi oltre i limiti.



## HIGHLIGHT DEL PRODOTTO

- ⊕ Motore a 6 cilindri da 612 CV (450 kW) a basse emissioni e con potente coppia di 2900 Nm (classe Euro V)
- ⊕ 5 assi portanti e telaio allungato garantiscono un comfort di marcia superiore, una straordinaria capacità di spinta e prestazioni eccellenti anche sulle pendenze più impegnative.
- ⊕ Joystick intuitivo e brevettato per il comando proporzionale di 4 funzioni della lama simultaneamente
- ⊕ iTerminal brevettato con display touchscreen e identificazione a colori delle parti attive del veicolo per un facile utilizzo
- ⊕ Memorizzazione di 4 configurazioni conducente
- ⊕ Idraulica di lavoro proporzionale e precisa
- ⊕ Sistemi di assistenza brevettati come SlopeTracer, AutoTracer, ActiveWinch e AutoWinch assicurano risultati perfetti nella preparazione delle piste, ottima stabilità laterale e manovrabilità
- ⊕ Portattrezzi posteriore con assorbimento delle vibrazioni e ammortizzazione laterale per maggiore comfort di marcia
- ⊕ Sedili comfort ottimizzati per utilizzi prolungati
- ⊕ Pratici supporti per zaino, utensili e smartphone
- ⊕ Fari di lavoro a LED dimmerabili, telecamera posteriore e specchio di manovra per una migliore visibilità a 360°
- ⊕ Sistema di cambio rapido KFX (su richiesta)

## CABINA

Impianto di riscaldamento comfort	Con funzione automatica e regolazione continua della temperatura
Sedile di guida comfort	Con supporto lombare, sospensione pneumatica, regolazione multipla meccanica e pneumatica, riscaldamento sedile a due stadi e ventilazione sedili, cintura di sicurezza a 4 punti (solo verricello)
Sedile centrale ausiliario	Con cintura di sicurezza a 3 punti
Elementi di comando	Joystick per 4 movimenti contemporaneamente, iTerminal, Armrest, volante di comando
Vetratura	Parabrezza e lunotto posteriore riscaldati, finestrini laterali scorrevoli e riscaldati
Specchietti retrovisori esterni	Riscaldati e a regolazione elettrica, grandangolare
Tergicristalli	Riscaldati con liquido di raffreddamento, sistema lavavetri (solo verricello)

## ILLUMINAZIONE

Anteriore	4 fari anteriori a LED 4 fari di lavoro a LED 2 fari di lavoro a LED (BladeFlap)
Posteriore	6 fari di lavoro a LED (2 dei quali per supporto fari verricello) 2 fari di lavoro a LED (TillerFlap)
Laterale (telaio portante)	2 fari di lavoro a LED (SideFinder)
Tetto della cabina	1 faro di ricerca, alogeno o LED

## ATTREZZI SUPPLEMENTARI

AllWayBlade 5,0 m	Con supporto per cannoni sparaneve
Fresa AlpinFlex SmartCut 5,5 m	Con denti fresa e finisher SmartCut, illuminazione dimmerabile e telecamera
Sistema di cambio rapido (SWS)	Sistema di aggancio con cinematica parallela per una facile preparazione delle piste

## OPZIONI

Fune verricello da 1.400 m	Infotainment con AppleCarPlay e AndroidAuto
AllWayBlade 4,6 m	KässbohrerFastXchange (KFX)
Gancio traino	Pacchetto sound Profi (subwoofer e amplificatori)
Impianto di climatizzazione automatico	Riscaldamento a veicolo fermo
Collegamento alta pressione anteriore (pacchetto tecnico)	Gestione della flotta SnowSat e misurazione della profondità della neve con LiDAR
Preriscaldamento dell'olio idraulico	Leve di comando

# PB800 W

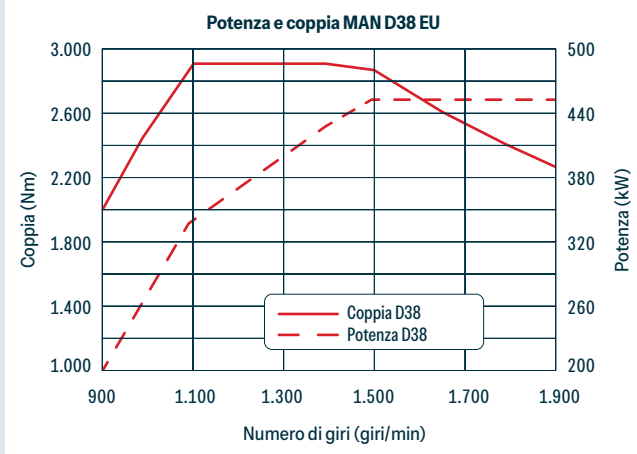
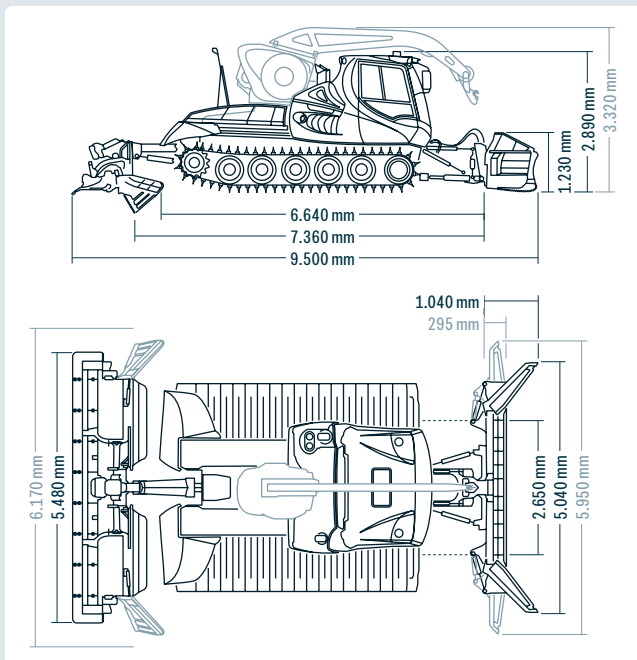

## DIMENSIONI

Larghezza	Senza cingoli e parafanghi	2.650 mm
	Con cingoli Performance a 6 nastri 1.648 mm	4.230 mm
Altezza	Massima	2.890 mm
	Con verricello pronto per l'uso	3.320 mm
	Con verricello ripiegato	3.050 mm
	Con cabina di guida ribaltata e telecamera posteriore	3.550 mm
Piattaforma di carico	Lunghezza	2.160 mm
	Larghezza	1.940 mm
Altezza da terra		350 mm

PESI (DA)	PB 800	PB 800 W	
Peso proprio	Veicolo senza cingoli / sistema di attacco rapido	8.380 kg	10.850 kg
	Cingoli Kombi Performance a 6 nastri 1.648 mm	2.260 kg	2.260 kg
Peso d'esercizio*	Veicolo con Kombi Performance / lama neve / fresa	13.100 kg	15.570 kg
Peso complessivo ammesso (secondo ROPS)		16.000 kg	16.500 kg
Carico utile piattaforma di carico		1.500 kg	2.500 kg
Rapporto peso-potenza		29,1 kg / kW	34,6 kg / kW

\*Minimo peso d'esercizio (secondo norma)

## MOTORE

Tipo	MAN D38
Numero cilindri	6
Cilindrata	15.300 cm <sup>3</sup>
Potenza secondo ECE	450 kW / 612 CV
Standard di emissioni	EU livello V
Coppia massima	2.900 Nm a 1.100 giri/min
Capacità serbatoio	400 l
Capacità serbatoio (AdBlue®)	44 l
Consumo di carburante	da 26,5 l/h

## CARATTERISTICHE DI GUIDA

	PB 800	PB 800 W
Velocità	0 - 20 km/h regolazione continua	0 - 18 km/h regolazione continua
Velocità nell'esercizio del verricello		0 - 17 km/h
Capacità di salita	Fino al 100%	
Raggio di sterzata	sul posto	

## VERRICELLO ACTIVEWINCH 4.6+

Regolazione continua e automatica della forza di trazione	45 kN / 4,6 t
Diametro del cavo	11 mm
Lunghezza del cavo	1.050 m
Lunghezza del cavo utile	1.000 m
Carico di rottura calcolato della fune	135 kN / 13,8 t
Peso (verricello, fune e struttura)	2.280 kg



### Contatto

Rapido. Diretto. Personale.  
Trova qui il tuo referente.

[www.pistenbully.com](http://www.pistenbully.com)



KÄSSBOHRER ITALIA S.R.L.