

PB 600 E+

Le plus propre et le plus silencieux.

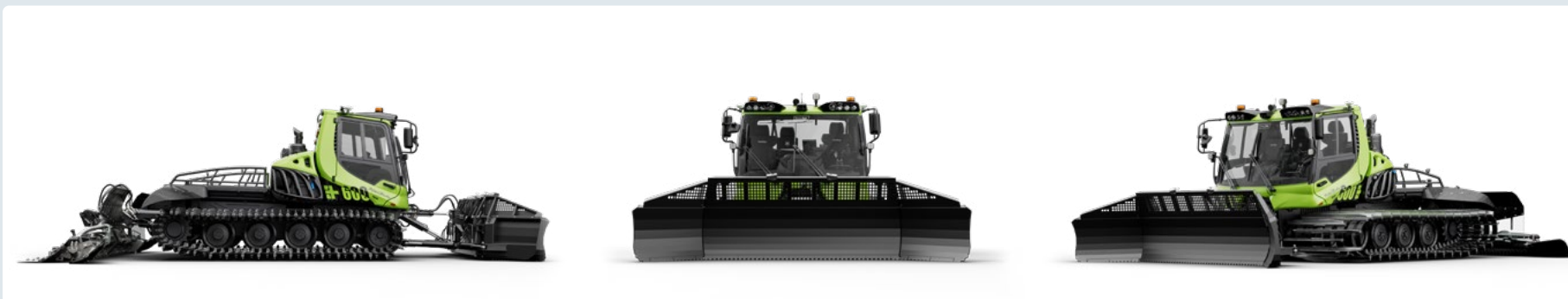

POINTS FORTS DU PRODUIT

- ⊕ Entraînement électrique au rendement exceptionnel et couple élevé constant pour une sensation de conduite totalement nouvelle avec une force de poussée incroyable
- ⊕ L'entraînement diesel-électrique convainc par ses valeurs de puissance, sa rentabilité et son impact écologique
- ⊕ Rapport poids/puissance optimal pour une capacité de franchissement des pentes maximale
- ⊕ Châssis long avec 4 essieux de roulement tractés et réglables pour une poussée inégalée
- ⊕ Joystick intuitif pour la commande proportionnelle simultanée de 4 fonctions de lame
- ⊕ iTerminal avec écran tactile et confirmation en couleur du fonctionnement des composants actifs de la dameuse pour un maniement aisé
- ⊕ Mémorisation de 4 réglages de roulage
- ⊕ Hydraulique de travail proportionnelle et précise
- ⊕ Systèmes d'assistance tels que SlopeTracer et AutoTracer pour une préparation, une tenue latérale et une maniabilité parfaites
- ⊕ Porte-outils arrière avec amortissement des vibrations et amortissement latéral pour plus de confort de conduite
- ⊕ Sièges confort optimisés pour de longues missions
- ⊕ Fixations pratiques pour un sac à dos, de l'outillage et un smartphone
- ⊕ Vision panoramique parfaite grâce aux projecteurs de travail à LED à intensité variable, à la caméra arrière et au rétroviseur d'approche

CABINE

Système de chauffage confort	Avec fonctionnement automatique et régulation en continu de la température
Siège conducteur confortable	Avec soutien lombaire, à suspension pneumatique, multiples réglages mécaniques et pneumatiques, chauffage de siège à deux vitesses et ventilation du siège, harnais
Siège central en option	Avec ceinture de sécurité trois points
Éléments de commande	Joystick pour 4 mouvements simultanés, iTerminal, accoudoir, commande par volant
Vitrage	Pare-brise et lunette arrière dégivrants, vitres latérales coulissantes et dégivrantes
Rétroviseurs extérieurs	Dégivrants et réglables électriquement, grand angle
Essuie-glace	Chauffé par l'eau de refroidissement

ÉCLAIRAGE

Avant	4 projecteurs avant à LED 4 projecteurs de travail à LED 2 projecteurs de travail à LED (BladeFlap)
Arrière	2 projecteurs de travail à LED 2 projecteurs de travail à LED (TillerFlap)
Sur les côtés (cadre porteur)	2 projecteurs de travail à LED (SideFinder)
Toit de cabine	1 projecteur de recherche halogène ou à LED

OUTILS ADDITIONNELS

AllWayBlade 4,6 m	Avec support de canon à neige
Fraise AlpinFlex SmartCut 5,5 m	Avec dents de fraise SmartCut et finisseurs, éclairage à intensité variable et caméra
Système attelage rapide	Système de changement avec cinématique parallèle pour faciliter la préparation des pistes

OPTIONS

Connexion hydraulique haute pression avant (Pack technique)	Pack audio Pro (caisson de basses et amplificateur)
Harnais	ProMount
Préchauffage de l'huile hydraulique	Fraise Nordic Flex
Infodivertissement avec AppleCarPlay et AndroidAuto	Gestion de flotte SnowSat et mesure de la profondeur de neige avec LiDAR
Garde-corps rabattable	Commande par sticks
Plaques de traçage de piste de ski nordique sans fraises de traçage	Essieu de tension pour montage à l'avant
ParkBlade 4,7 m	Réservoir additionnel 120 l

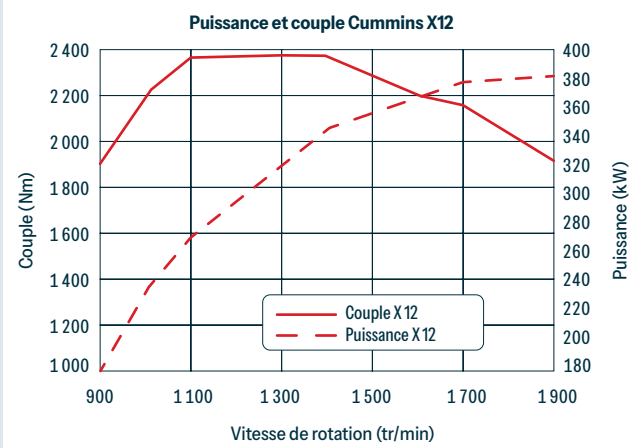
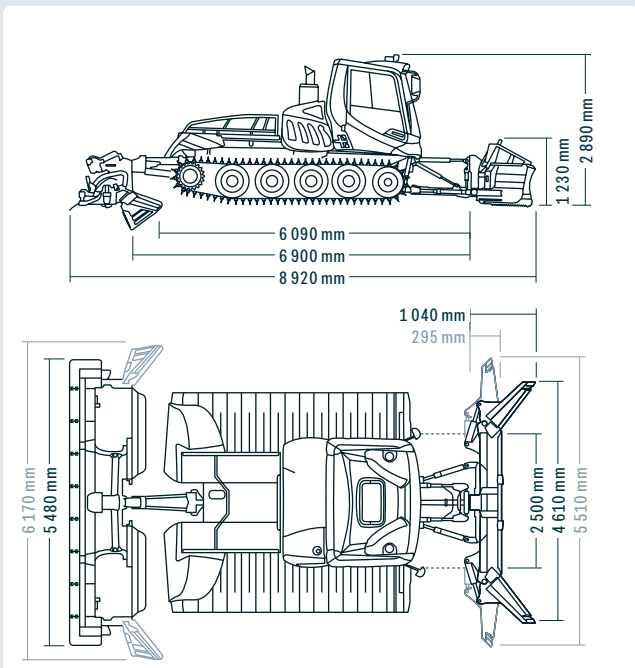

DIMENSIONS

Largeur		
Sans chenilles ni ailes	2 500 mm	
Sur chenilles X-Track 975 mm	3 150 mm	
Sur chenilles combi Plus à 6 bandes 1 648 mm	4 210 mm	
Sur chenilles combi Plus à 7 bandes 1 648 mm	4 210 mm	
Hauteur		
Totale Solo	2 890 mm	
Avec cabine de conduite relevée	3 550 mm	
Plateau de chargement		
Longueur	1 890 mm	
Largeur	1 920 mm	
Garde au sol	350 mm	

POIDS (À.P.D.)

Poids à vide	Véh. sans chenilles / système attelage rapide	7 700 kg
	Chenilles X-Track 975 mm	1 315 kg
	Chenilles combi Plus à 6 bandes 1 648 mm	2 240 kg
	Chenilles combi Plus à 7 bandes 1 648 mm	2 080 kg
Poids opérationnel*	Chenilles en acier 1 648 mm	2 540 kg
	Véh. avec chenilles combi Plus / lame / fraise	12 090 kg
Poids total autorisé (selon ROPS)		14 500 kg
Charge utile sur plateau		1 500 kg
Rapport poids-puissance		31,6 kg / kW

* Poids opérationnel minimal (selon la norme)

MOTEUR

Type	Cummins X12
Nombre de cylindres	6
Cylindrée	11 800 cm ³
Puissance suivant ECE	382 kW / 520 ch
Norme antipollution	Tier 4f et UE Stage V
Couple max.	2 375 Nm @ 1 200 tr/min
Capacité du réservoir	300 l
Capacité du réservoir DEF (AdBlue®)	38 l
Consommation de carburant	à partir de 17 l/h
Alternateurs	140 kW / 650 V
Moteur de marche	140 kW / 650 V

CARACTÉRISTIQUES DE CONDUITE

Vitesse	0 - 20 km/h en continu
Aptitude à graver les pentes	jusqu'à 100 %
Rayon de braquage	sur place

PUISSANT, RENTABLE, ÉCOLOGIQUE

- ⊕ Moins d'émissions de CO₂ et de NO_x
- ⊕ Consommation plus faible de carburant
- ⊕ Frais d'exploitation sensiblement réduits
- ⊕ Force de poussée maximale même à faible couple
- ⊕ Transmission électrique durable et sans entretien
- ⊕ Émissions sonores plus faibles



Contact

Rapide. Direct. Personnalisé.
Trouvez votre interlocuteur ici.