

PB 400 (W)

Un tuttofare di talento per piste di sci e fondo, stadi indoor e snow-park.



HIGHLIGHT DEL PRODOTTO

- ⊕ Motore a 6 cilindri da 435 CV (320 kW) a basse emissioni e con potente coppia (Tier 4f e classe Euro V)
- ⊕ Joystick intuitivo e brevettato per il comando proporzionale di 4 funzioni della lama simultaneamente
- ⊕ iTerminal brevettato con display touchscreen e identificazione a colori delle parti attive del veicolo per un facile utilizzo
- ⊕ Memorizzazione di 4 configurazioni conducente
- ⊕ Idraulica di lavoro proporzionale e precisa
- ⊕ Sistemi di assistenza brevettati come AutoTracer, ActiveWinch e AutoWinch assicurano risultati perfetti nella preparazione delle piste, ottima stabilità laterale e manovrabilità
- ⊕ Portattrezzi posteriore con assorbimento delle vibrazioni e ammortizzazione laterale per maggiore comfort di marcia
- ⊕ Grande piattaforma di carico posteriore
- ⊕ Sedili comfort ottimizzati per utilizzi prolungati
- ⊕ Pratici supporti per zaino, utensili e smartphone
- ⊕ Illuminazione alogena/luci a LED, telecamera posteriore e di manovra rampa per una migliore visibilità a 360°

CABINA

Impianto di riscaldamento comfort	Con funzione automatica e regolazione continua della temperatura
Sedile di guida comfort	Con supporto lombare, sospensione pneumatica, regolazione multipla meccanica e pneumatica, riscaldamento sedile a due stadi e ventilazione sedili, cintura di sicurezza a 4 punti (solo con verricello)
Elementi di comando	Joystick per 4 movimenti contemporaneamente, iTerminal, Armrest, volante di comando
Vetratura	Parabrezza e lunotto posteriore riscaldati, finestrini laterali scorrevoli e riscaldati
Specchietti retrovisori esterni	Riscaldati e a regolazione elettrica, grandangolare
Tergicristalli	Riscaldati con liquido di raffreddamento, sistema lavavetri (solo verricello)

ILLUMINAZIONE

Anteriore	4 fari anteriori alogeni 2 fari di lavoro alogeni 2 fari di lavoro alogeni (BladeFlap)
Posteriore	4 fari di lavoro alogeni (2 per supporto fari verricello) 2 fari di lavoro a LED (TillerFlap)
Laterale (telaio portante)	2 fari di lavoro a LED (SideFinder)
Tetto della cabina	1 faro di ricerca, alogeno o LED

ATTREZZI SUPPLEMENTARI

AllWayBlade 4,4 m	Con/senza supporto cannoni sparaneve
Fresa AlpinFlex SmartCut 5,5 m	Con denti fresa e finisher SmartCut, illuminazione dimmerabile e telecamera
Sistema di cambio rapido (SWS)	Sistema di aggancio con cinematica parallela per una facile preparazione delle piste

OPZIONI

Gancio traino	Versione NoDeck
Impianto di climatizzazione automatico	Fresa NordicFlex
Sedile centrale ausiliario con cintura di sicurezza a 3 punti	Ruote in gomma piena (solo senza verricello)
Cabine di trasporto persone	ProMount
Collegamento alta pressione anteriore (pacchetto tecnico)	Pacchetto sound Profi (subwoofer e amplificatori)
Preriscaldamento dell'olio idraulico	Riscaldamento a veicolo fermo
Infotainment con AppleCarPlay e AndroidAuto	Gestione della flotta SnowSat e misurazione della profondità della neve con LiDAR
Parapetto di trasporto ribaltabile (necessario sensore di inclinazione)	Leve di comando
Pacchetto luci a LED con fari di lavoro dimmerabili	Piastre di tracciatura con / senza frese tracciatrici
Chiusura centralizzata	Serbatoio supplementare 120 l

PB 400 (W)

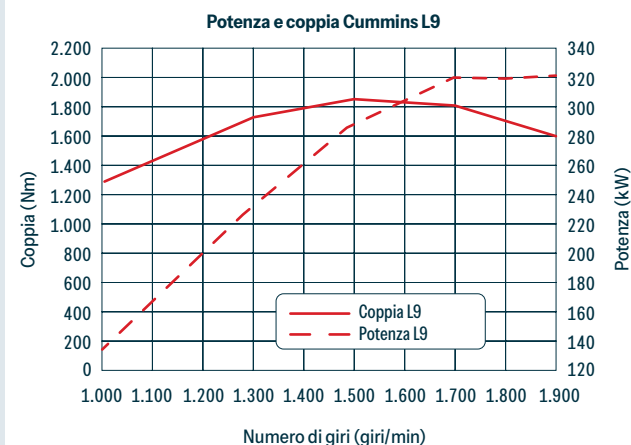
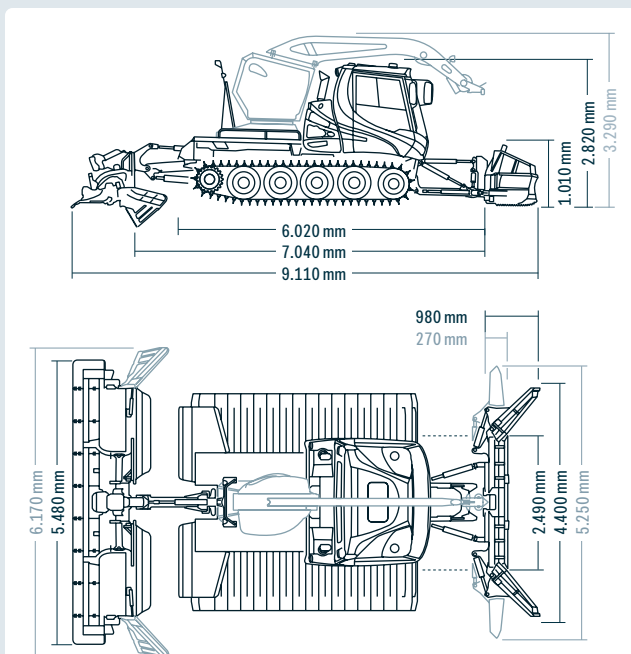

DIMENSIONI

Larghezza	Senza cingoli e parafanghi	2.490 mm
	Con cingoli X-Track 1.150 mm	3.500 mm
	Con cingoli X-Track 1.420 mm	3.770 mm
Altezza	Con cingoli KombiPlus a 6 nastri 1.648 mm	4.210 mm
	Massima	2.820 mm
	Con verricello pronto per l'uso	3.290 mm
Piattaforma di carico	Con verricello ripiegato	3.020 mm
	Con cabina di guida ribaltata e telecamera posteriore	3.550 mm
	Larghezza	1.920 mm
Lunghezza		2.120 mm
	Altezza da terra	350 mm

PESI (DA)	400	400W	
Peso proprio	Veicolo senza cingoli / sistema di attacco rapido	5.980 kg	8.260 kg
	Cingoli X-Track 1.150 mm	1.360 kg	1.360 kg
	Cingoli X-Track 1.420 mm	2.040 kg	2.040 kg
Peso d'esercizio*	Cingoli a 6 nastri KombiPlus Cingoli 1.648 mm	2.100 kg	2.100 kg
	Veicolo con cingoli KombiPlus / lama neve / fresa	da 9.940 kg	da 12.510 kg
Peso complessivo ammesso (secondo ROPS)	13.500 kg	14.200 kg	
Carico utile piattaforma di carico	2.500 kg	2.500 kg	
Rapporto peso-potenza	31,1 kg / kW	39,1 kg / kW	

*Minimo peso d'esercizio (secondo norma)

MOTORE

Tipo	Cummins L 9
Numero cilindri	6
Cilindrata	8.900 cm ³
Potenza secondo ECE	320 kW / 435 CV
Standard di emissioni	Tier 4f / EU livello V / Cina IV
Coppia massima	1.846 Nm a 1.500 giri/min
Capacità serbatoio	240 l
Capacità serbatoio (AdBlue®)	36 l
Consumo di carburante	da 19,5 l/h

CARATTERISTICHE DI GUIDA

	400	400W
Velocità	0 - 21 km/h regolazione continua	0 - 19 km/h regolazione continua
Velocità nell'esercizio del verricello		0 - 17 km/h
Capacità di salita	fino al 100%	
Raggio di sterzata	sul posto	

VERRICELLO ACTIVEWINCH 4.0+

Regolazione continua e automatica della forza di trazione	40 kN / 4 t
Diametro del cavo	11 mm
Lunghezza del cavo	1.050 m
Lunghezza del cavo utile	1.000 m
Carico di rottura calcolato della fune	135 kN / 13,8 t
Peso (verricello, fune e struttura)	2.090 kg



Contatto

Rapido. Diretto. Personale.
Trova qui il tuo referente.

www.pistenbully.com



KÄSSBOHRER ITALIA S.R.L.