

PB 400 ParkPro (W)

Il professionista per il park.



HIGHLIGHT DEL PRODOTTO

- ⊕ Motore a 6 cilindri da 435 CV (320 kW) a basse emissioni e con potente coppia (Tier 4f e classe Euro V)
- ⊕ Joystick intuitivo e brevettato per il comando proporzionale di 4 funzioni della lama simultaneamente
- ⊕ iTerminal brevettato con display touchscreen e identificazione a colori delle parti attive del veicolo per un facile utilizzo
- ⊕ Memorizzazione di 4 configurazioni conducente con assegnazione versatile dei tasti del joystick nella costruzione del park
- ⊕ Idraulica di lavoro proporzionale e precisa
- ⊕ Sistemi di assistenza brevettati come SlopeTracer e AutoTracer assicurano risultati perfetti nella preparazione delle piste, ottima stabilità laterale e manovrabilità
- ⊕ Portattrezzi posteriore ParkPro con raggio d'azione maggiorato, assorbimento delle vibrazioni e ammortizzazione laterale per maggiore comfort di marcia
- ⊕ Versione NoDeck per una migliore visibilità sulla fresa SmartCut nella preparazione del park
- ⊕ Pacchetto sound Profi con subwoofer e amplificatori
- ⊕ Sedili comfort ottimizzati per utilizzi prolungati
- ⊕ Pratici supporti per zaino, utensili e smartphone
- ⊕ Fari di lavoro a LED dimmerabili, telecamera posteriore e specchio di manovra per una migliore visibilità a 360°

CABINA

Impianto di riscaldamento comfort	Con funzione automatica e regolazione continua della temperatura
Sedile di guida comfort	Con supporto lombare, sospensione pneumatica, regolazione multipla meccanica e pneumatica, riscaldamento sedile a due stadi e ventilazione sedili, cintura di sicurezza a 4 punti
Elementi di comando	Joystick per 4 movimenti contemporaneamente, iTerminal, Armrest, volante di comando
Vetratura	Parabrezza e lunotto posteriore riscaldati, finestrini laterali scorrevoli e riscaldati
Specchietti retrovisori esterni	Riscaldati e a regolazione elettrica, grandangolare
Tergicristalli	Riscaldati con liquido di raffreddamento, sistema lavavetri (solo verricello)

ILLUMINAZIONE

Anteriore	4 fari anteriori a LED 2 fari di lavoro a LED 2 fari di lavoro a LED (BladeFlap)
Posteriore	4 fari di lavoro a LED (2 dei quali per supporto fari verricello) 2 fari di lavoro a LED (TillerFlap)
Laterale (telaio portante)	2 fari di lavoro a LED (SideFinder)
Tetto della cabina	1 faro di ricerca, alogeno o LED

ATTREZZI SUPPLEMENTARI

ProBlade 4,7 m	Funzione OneTouchStraight, Sidecutter, forche estraibili di trasporto
Fresa ProFlex SmartCut 5,5 m	Con denti fresa e finisher SmartCut, funzione freeze, illuminazione dimmerabile e telecamera, tutte le posizioni regolabili idraulicamente
ProMount	Sistema di aggancio con cinematica radiale ottimizzata per raggi di movimento ancora più ampi nella realizzazione del park

OPZIONI

Impianto di climatizzazione automatico	Chiusura centralizzata
Sedile centrale ausiliario con cintura di sicurezza a 3 punti	Volante incl. pannello di controllo supplementare della fresa
Ruote in gomma piena (solo senza verricello)	Piattaforma di carico standard opzionale
Collegamento alta pressione anteriore (pacchetto tecnico)	Gestione della flotta SnowSat e misurazione della profondità della neve con LiDAR
Preriscaldamento dell'olio idraulico	Riscaldamento a veicolo fermo
Infotainment con AppleCarPlay e AndroidAuto	Parapetto di trasporto ribaltabile (solo per piattaforma standard)

PB 400 ParkPro (W)

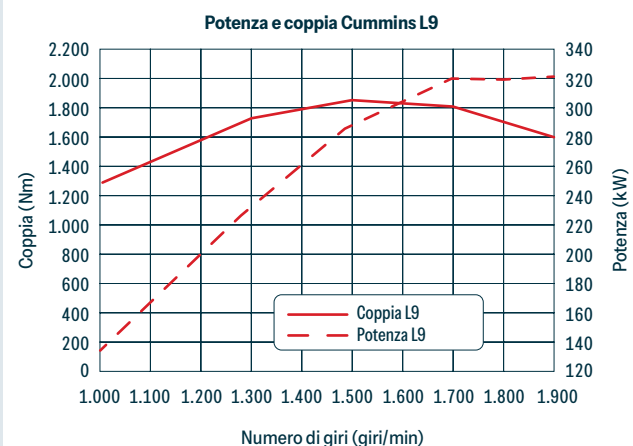
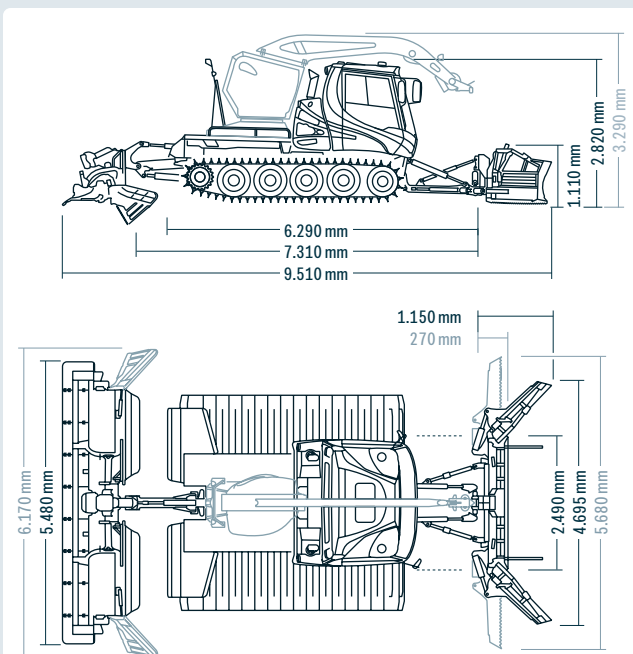

DIMENSIONI

Larghezza	Senza cingoli e parafanghi	2.490 mm
	Con cingoli X-Track 1.150 mm	3.500 mm
	Con cingoli X-Track 1.420 mm	3.770 mm
Altezza	Con cingoli KombiPlus a 6 nastri 1.648 mm	4.210 mm
	Massima	2.820 mm
	Con verricello pronto per l'uso	3.290 mm
	Con verricello ripiegato	3.020 mm
Piattaforma di carico (invece di NoDeck)	Con cabina di guida ribaltata e telecamera posteriore	3.550 mm
	Larghezza	1.920 mm
	Lunghezza	2.120 mm
	Altezza da terra	350 mm

PESI (DA)	400 PP	400 PP W	
Peso proprio	Veicolo senza cingoli / sistema di attacco rapido	6.320 kg	8.600 kg
	Cingoli X-Track 1.150 mm	1.360 kg	1.360 kg
	Cingoli X-Track 1.420 mm	2.040 kg	2.040 kg
	Cingoli a 6 nastri KombiPlus Cingoli 1.648 mm	2.100 kg	2.100 kg
Peso d'esercizio*	Veicolo con cingoli KombiPlus / lama neve / fresa	da 10.495 kg	da 12.995 kg
Peso complessivo ammesso (secondo ROPS)		13.500 kg	14.200 kg
Carico utile piattaforma di carico	NoDeck		2.500 kg
Rapporto peso-potenza		32,8 kg / kW	40,6 kg / kW

*Minimo peso d'esercizio (secondo norma)

MOTORE

Tipo	Cummins L 9
Numero cilindri	6
Cilindrata	8.900 cm ³
Potenza secondo ECE	320 kW / 435 CV
Standard di emissioni	Tier 4f / EU livello V / Cina IV
Coppia massima	1.846 Nm a 1.500 giri/min
Capacità serbatoio senza verricello / NoDeck / verricello	360 l / 350 l / 360 l
Capacità serbatoio (AdBlue®)	36 l
Consumo di carburante	da 19,5 l/h

CARATTERISTICHE DI GUIDA

	400 ParkPro	400 ParkPro W
Velocità	0 - 19 km/h regolazione continua	0 - 19 km/h regolazione continua
Velocità nell'esercizio del verricello		0 - 17 km/h
Capacità di salita	fino al 100%	
Raggio di sterzata	sul posto	

VERRICELLO ACTIVEWINCH 4.0+

Regolazione continua e automatica della forza di trazione	40 kN / 4 t
Diametro del cavo	11 mm
Lunghezza del cavo	1.050 m
Lunghezza del cavo utile	1.000 m
Carico di rottura calcolato della fune	135 kN / 13,8 t
Peso (verricello, fune e struttura)	2.090 kg



Contatto

Rapido. Diretto. Personale.
Trova qui il tuo referente.

www.pistenbully.com



KÄSSBOHRER ITALIA S.R.L.