

PB 800 (W)

Repousser les limites.



POINTS FORTS DU PRODUIT

- ⊕ Moteur 6 cylindres propre délivrant 612 ch (450 kW) de puissance et un couple généreux de 2 900 Nm (UE Stage V)
- ⊕ 5 essieux roulants avec châssis rallongé pour une parfaite stabilité de marche, une force de poussée et une aptitude à grimper les pentes optimales
- ⊕ Joystick intuitif pour la commande proportionnelle simultanée de 4 fonctions de lame
- ⊕ iTerminal avec écran tactile et confirmation en couleur du fonctionnement des composants actifs de la dameuse pour un maniement aisé
- ⊕ Mémorisation de 4 réglages de roulage
- ⊕ Hydraulique de travail proportionnelle et précise
- ⊕ Systèmes d'assistance tels que SlopeTracer, AutoTracer, ActiveWinch et AutoWinch pour des résultats de préparation parfaits, maintien latéral et maniabilité
- ⊕ Porte-outils arrière avec amortissement des vibrations et amortissement latéral pour plus de confort de conduite
- ⊕ Sièges confort optimisés pour de longues missions
- ⊕ Fixations pratiques pour un sac à dos, de l'outillage et un smartphone
- ⊕ Vision panoramique parfaite grâce aux projecteurs de travail à LED à intensité variable, à la caméra arrière et au rétroviseur d'approche
- ⊕ Sur demande système de changement rapide d'outil KFX

CABINE

| | |
|------------------------------|---|
| Système de chauffage confort | Avec fonctionnement automatique et régulation en continu de la température |
| Siège conducteur confortable | Avec soutien lombaire, suspension pneumatique, multiples réglages mécaniques et pneumatiques, chauffage de siège à deux vitesses et ventilation du siège, harnais (treuil uniquement) |
| Siège central en option | Avec ceinture de sécurité trois points |
| Éléments de commande | Joystick pour 4 mouvements simultanés, iTerminal, accoudoir, commande par volant |
| Vitrage | Pare-brise et lunette arrière dégivrants, vitres latérales coulissantes et dégivrantes |
| Rétroviseurs extérieurs | Dégivrants et réglables électriquement, grand angle |
| Essuie-glace | Chauffé par l'eau de refroidissement, système de lave-glace (treuil uniquement) |

ÉCLAIRAGE

| | |
|-------------------------------|---|
| Avant | 4 projecteurs avant à LED 4 projecteurs de travail à LED 2 projecteurs de travail à LED (BladeFlap) |
| Arrière | 6 projecteurs de travail à LED (dont 2 sur l'arceau de treuil) 2 projecteurs de travail à LED (TillerFlap) |
| Sur les côtés (cadre porteur) | 2 projecteurs de travail à LED (SideFinder) |
| Toit de cabine | 1 projecteur de recherche halogène ou à LED |

OUTILS ADDITIONNELS

| | |
|---------------------------------|---|
| AllWayBlade 5,0 m | Avec support de canon à neige |
| Fraise AlpinFlex SmartCut 5,5 m | Avec dents de fraise SmartCut et finisseurs, éclairage dimmable et caméra |
| Système attelage rapide | Système de changement avec cinématique parallèle pour faciliter la préparation des pistes |

OPTIONS

| | |
|---|--|
| Câble de 1 400 m sur le véhicule à treuil | Infodivertissement avec AppleCar-Play et AndroidAuto |
| AllWayBlade 4,6 m | KässbohrerFastXchange (KFX) |
| Crochet d'attelage | Pack audio Pro (caisson de basses et amplificateur) |
| Climatisation automatique confort | Chauffage auxiliaire |
| Connexion hydraulique haute pression avant (Pack technique) | Gestion de flotte SnowSat et mesure de la profondeur de neige avec LiDAR |
| Préchauffage de l'huile hydraulique | Commande par sticks |

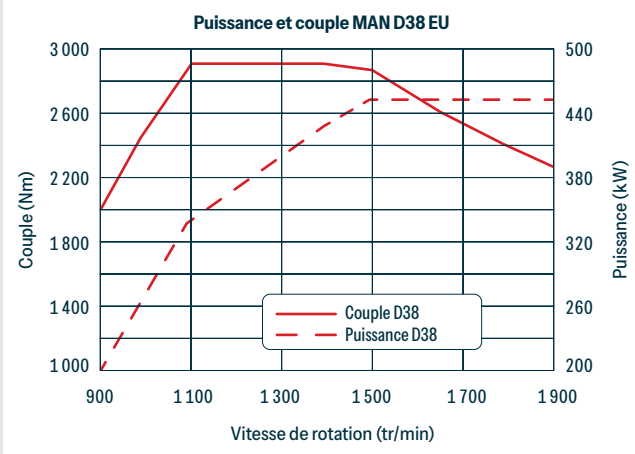
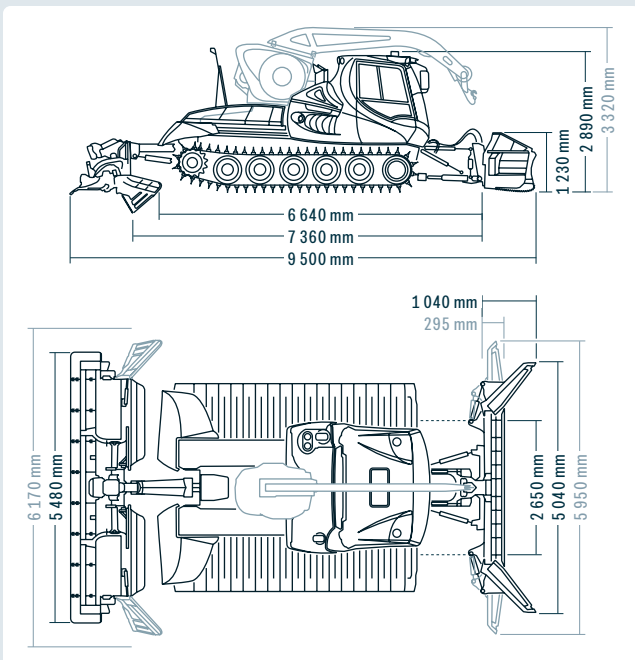

DIMENSIONS

| | | |
|-----------------------|---|----------|
| Largeur | Sans chenilles ni ailes | 2 650 mm |
| | Sur chenilles combi Performance 6 bandes 1 648 mm | 4 230 mm |
| | Totale Solo | 2 890 mm |
| Hauteur | Sur treuil opérationnel | 3 320 mm |
| | Sur treuil replié | 3 050 mm |
| | Avec cabine relevée et caméra arrière | 3 550 mm |
| Plateau de chargement | Longueur | 2 160 mm |
| | Largeur | 1 940 mm |
| Garde au sol | | 350 mm |

POIDS (À PARTIR DE)

| | PB 800 | PB 800 W |
|-----------------------------------|---|--------------|
| Poids à vide | Véh. sans chenilles / système attelage rapide | 8 380 kg |
| | Chenilles combi Performance 6 bandes 1 648 mm | 2 260 kg |
| Poids opérationnel* | Véh. avec chenilles combi Performance / lame / fraise | 13 100 kg |
| Poids total autorisé (selon ROPS) | | 16 000 kg |
| Charge utile sur plateau | | 1 500 kg |
| Rapport poids-puissance | 29,1 kg / kW | 34,6 kg / kW |

* Poids opérationnel minimal (selon la norme)

MOTEUR

| | |
|-------------------------------------|-------------------------|
| Type | MAN D38 |
| Nombre de cylindres | 6 |
| Cylindrée | 15 300 cm ³ |
| Puissance suivant ECE | 450 kW / 612 ch |
| Norme antipollution | UE Stage V |
| Couple max. | 2 900 Nm @ 1 100 tr/min |
| Capacité du réservoir | 400 l |
| Capacité du réservoir DEF (AdBlue®) | 44 l |
| Consommation de carburant | à partir de 26,5 l/h |

CARACTÉRISTIQUES DE CONDUITE

| | PB 800 | PB 800 W |
|------------------------------|------------------------|------------------------|
| Vitesse | 0 - 20 km/h en continu | 0 - 18 km/h en continu |
| Vitesse en mode treuil | | 0 - 17 km/h |
| Aptitude à gravir les pentes | Jusqu'à 100 % | |
| Rayon de braquage | sur place | |

SUPPORT DE TREUIL ACTIVEWINCH 4.6+

| | |
|---|-----------------|
| Force de traction en continu, automatique | 45 kN / 4,6 t |
| Diamètre du câble | 11 mm |
| Longueur du câble | 1 050 m |
| Longueur utile du câble | 1 000 m |
| Charge de rupture calc. du câble | 135 kN / 13,8 t |
| Poids (treuil, câble et carrosserie) | 2 280 kg |



Contact

Rapide. Direct. Personnalisé.
Trouvez votre interlocuteur ici.