

# PB 400 ParkPro (W) Outil professionnel pour le snowpark.



## POINTS FORTS DU PRODUIT

- ⊕ Moteur 6 cylindres propre délivrant 435 ch (320 kW) de puissance et un couple généreux (Tier 4f et UE Stage V)
- ⊕ Joystick intuitif pour la commande proportionnelle simultanée de 4 fonctions de lame
- ⊕ iTerminal avec écran tactile et confirmation en couleur du fonctionnement des composants actifs de la dameuse pour un maniement aisé
- ⊕ Mémorisation de 4 réglages pour les conducteurs avec affectation libre des touches du joystick en mode construction de parks
- ⊕ Hydraulique de travail proportionnelle et précise
- ⊕ Systèmes d'assistance tels que AutoTracer, ActiveWinch et AutoWinch pour des résultats de préparation parfaits, maintien latéral et maniabilité
- ⊕ Support accessoires arrière ParkPro avec une plus grande amplitude de mouvement, un amortissement des vibrations et un amortissement latéral pour plus de confort de conduite
- ⊕ Version NoDeck pour une visibilité parfaite sur la fraise SmartCut en construction de parks
- ⊕ Pack audio pro avec caisson de basses et amplificateur
- ⊕ Sièges confort optimisés pour de longues missions
- ⊕ Fixations pratiques pour un sac à dos, de l'outillage et un smartphone
- ⊕ Vision panoramique parfaite grâce aux projecteurs de travail à LED à intensité variable, à la caméra arrière et au rétroviseur d'approche

## CABINE

Système de chauffage confort	Avec fonctionnement automatique et régulation en continu de la température
Siège conducteur confortable	Avec soutien lombaire, à suspension pneumatique, multiples réglages mécaniques et pneumatiques, chauffage de siège à deux vitesses et ventilation du siège, harnais
Éléments de commande	Joystick pour 4 mouvements simultanés, iTerminal, accoudoir, commande par sticks
Vitrage	Pare-brise et lunette arrière dégivrants, vitres latérales coulissantes et dégivrantes
Rétroviseurs extérieurs	Dégivrants et réglables électriquement, grand angle
Essuie-glace	Chauffé par l'eau de refroidissement, système de lave-glace (treuil uniquement)

## ÉCLAIRAGE

Avant	4 projecteurs avant à LED 2 projecteurs de travail à LED 2 projecteurs de travail à LED (BladeFlap)
Arrière	4 projecteurs de travail à LED (dont 2 sur l'arceau de treuil) 2 projecteurs de travail à LED (TillerFlap)
Sur les côtés (cadre porteur)	2 projecteurs de travail à LED (SideFinder)
Toit de cabine	1 projecteur de recherche halogène ou à LED

## OUTILS ADDITIONNELS

ProBlade 4,7 m	Fonction OneTouchStraight, SideCutter, dents de transport
Fraise ProFlex SmartCut 5,5 m	Avec dents de fraise SmartCut et finisseurs, fonction Freeze, éclairage à intensité variable, et caméra, toutes positions accostables hydrauliquement
ProMount	Système de changement avec cinématique radiale et dispositif de traction pour plus d'amplitude de mouvement lors de la construction de snowparks

## OPTIONS

Climatisation automatique confort	Galerie de transport rabattable (nécessite un plateau standard)
Siège central en option avec ceinture de sécurité trois points	Commande par volant
Roues pleines (Solo uniquement)	Plateau standard en option
Connexion hydraulique haute pression avant (Pack technique)	Gestion de flotte SnowSat et mesure de la profondeur de neige avec LiDAR
Préchauffage de l'huile hydraulique	Chauffage auxiliaire
Infodivertissement avec AppleCarPlay et AndroidAuto	Verrouillage centralisé

# PB 400 ParkPro (W)

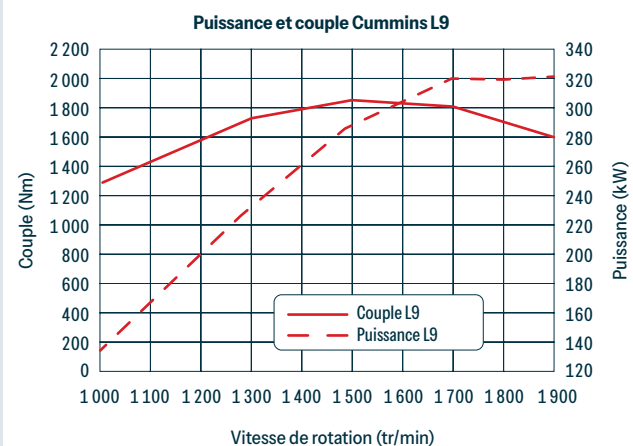
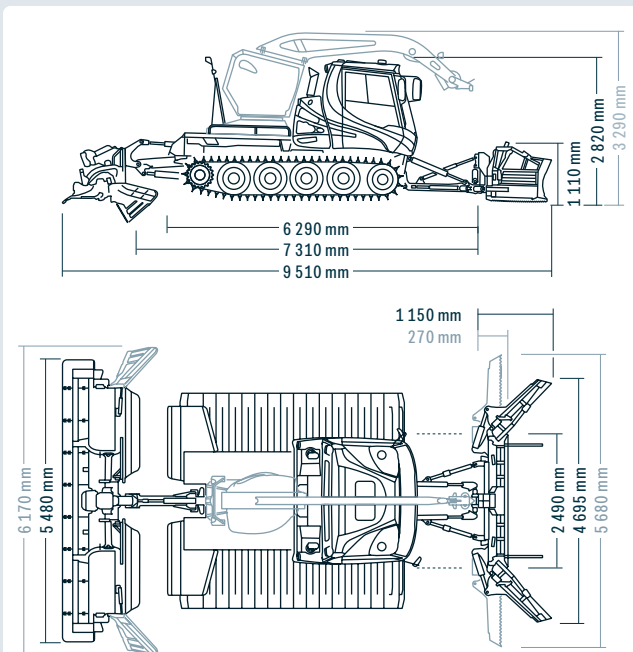

## DIMENSIONS

Largeur	Sans chenilles ni ailes	2 490 mm
	Sur chenilles X-Track 1 150 mm	3 500 mm
	Sur chenilles X-Track 1 420 mm	3 770 mm
Hauteur	Sur chenilles combi Plus à 6 bandes 1 648 mm	4 210 mm
	Totale Solo	2 820 mm
	Sur treuil opérationnel	3 290 mm
	Sur treuil replié	3 020 mm
Plateau de chargement (Au lieu de NoDeck)	Avec cabine relevée et caméra arrière	3 550 mm
	Largeur	1 920 mm
Garde au sol	Longueur	2 120 mm
		350 mm

## POIDS (À.P.D.)

	400 PP	400 PP W	
Poids à vide	Véh. sans chenilles / système attelage rapide	6 320 kg	8 600 kg
	Chenilles X-Track 1 150 mm	1 360 kg	1 360 kg
	Chenilles X-Track 1 420 mm	2 040 kg	2 040 kg
	Chenilles combi Plus à 6 bandes 1 648 mm	2 100 kg	2 100 kg
Poids opérationnel*	Véh. avec chenilles combi Plus / lame / fraise	à partir de 10 495 kg	à partir de 12 995 kg
Poids total autorisé (selon ROPS)		13 500 kg	14 200 kg
Charge utile sur plateau	NoDeck		2 500 kg
Rapport poids-puissance		32,8 kg / kW	40,6 kg / kW

\* Poids opérationnel minimal (selon la norme)

## MOTEUR

Type	Cummins L 9
Nombre de cylindres	6
Cylindrée	8 900 cm <sup>3</sup>
Puissance suivant ECE	320 kW / 435 ch
Norme antipollution	Tier 4f et UE Stage V / Chine IV
Couple max.	1 846 Nm @ 1 500 tr/min
Capacité du réservoir Solo / No-Deck / Treuil	360 l / 350 l / 360 l
Capacité du réservoir DEF (AdBlue®)	36 l
Consommation de carburant	à partir de 19,5 l/h

## CARACTÉRISTIQUES DE CONDUITE

	400 ParkPro	400 ParkPro W
Vitesse	de 0 à 19 km/h en continu	0 - 19 km/h en continu
Vitesse en mode treuil		0 - 17 km/h
Aptitude à gravir les pentes	jusqu'à 100 %	
Rayon de braquage	sur place	

## SUPPORT DE TREUIL ACTIVEWINCH 4.0+

Force de traction en continu, automatique	40 kN / 4 t
Diamètre du câble	11 mm
Longueur du câble	1 050 m
Longueur utile du câble	1 000 m
Charge de rupture calc. du câble	135 kN / 13,8 t
Poids (treuil, câble et carrosserie)	2 090 kg



### Contact

Rapide. Direct. Personnalisé.  
Trouvez votre interlocuteur ici.

[www.pistenbully.com](http://www.pistenbully.com)

 **KÄSSBOHRER E.S.E.**