

PB 600 Polar ParkPro

La punta di diamante del park.



HIGHLIGHT DEL PRODOTTO

- ⊕ Rapporto peso-potenza ottimale per affrontare al meglio le massime pendenze
- ⊕ Joystick intuitivo e brevettato per il comando proporzionale di 4 funzioni della lama simultaneamente
- ⊕ iTerminal brevettato con display touchscreen e identificazione a colori delle parti attive del veicolo per un facile utilizzo
- ⊕ Memorizzazione di 4 configurazioni conducente con assegnazione versatile dei tasti del joystick nella costruzione del park
- ⊕ Idraulica di lavoro proporzionale e precisa
- ⊕ Sistemi di assistenza brevettati come SlopeTracer e AutoTracer assicurano risultati perfetti nella preparazione delle piste, ottima stabilità laterale e manovrabilità
- ⊕ Portattrezzi posteriore ParkPro con raggio d'azione maggiorato per una modellazione ottimale del park
- ⊕ Versione NoDeck per una migliore visibilità sulla fresa SmartCut nella preparazione del park
- ⊕ Pacchetto sound Profi con subwoofer e amplificatori
- ⊕ Sedili comfort ottimizzati per utilizzi prolungati
- ⊕ Pratici supporti per zaino, utensili e smartphone
- ⊕ Fari di lavoro a LED dimmerabili, telecamera posteriore e specchio di manovra per una migliore visibilità a 360°

CABINA

Impianto di riscaldamento comfort	Con funzione automatica e regolazione continua della temperatura
Sedile di guida comfort per park	Rotante, con sostegno lordosi, ammortizzatori ad aria, regolazione multipla meccanica e pneumatica, riscaldamento sedile a due stadi e ventilazione sedili, cintura di sicurezza a 4 punti
Sedile centrale ausiliario	Con cintura di sicurezza a 3 punti
Elementi di comando	Joystick per 4 movimenti contemporaneamente, iTerminal, Armrest, volante di comando
Vetratura	Parabrezza e lunotto posteriore riscaldati, finestrini laterali scorrevoli e riscaldati
Specchietti retrovisori esterni	Riscaldati e a regolazione elettrica, grandangolare
Tergicristalli	Riscaldati con liquido di raffreddamento

ILLUMINAZIONE

Anteriore	4 fari anteriori a LED 4 fari di lavoro a LED 2 fari di lavoro a LED (BladeFlap)
Posteriore	2 fari di lavoro a LED 2 fari di lavoro a LED (TillerFlap)
Laterale (telaio portante)	2 fari di lavoro a LED (SideFinder)
Tetto della cabina	1 faro di ricerca, alogeno o LED

ATTREZZI SUPPLEMENTARI

ProBlade 4,7 m	Funzione OneTouchStraight, Sidecutter, forche estraibili di trasporto
Fresa ProFlex SmartCut 5,5 m	Con denti fresa e finisher SmartCut, funzione freeze, illuminazione dimmerabile e telecamera, tutte le posizioni regolabili idraulicamente
ProMount	Sistema di aggancio con cinematica radiale ottimizzata per raggi di movimento ancora più ampi nella realizzazione del park

OPZIONI

Gancio traino	Asse di tensionamento rinforzato per accessori frontali
Impianto di climatizzazione automatico	Riduzione pressione di alimentazione
Collegamento alta pressione anteriore (pacchetto tecnico)	Gestione della flotta SnowSat e misurazione della profondità della neve con LiDAR
Periscaldamento dell'olio idraulico	Riscaldamento a veicolo fermo
Infotainment con AppleCarPlay e AndroidAuto	Piattaforma standard (+260 mm di lunghezza con parafanghi)
Parapetto di trasporto ribaltabile (solo per piattaforma standard)	Serbatoio supplementare 120 l (solo per piattaforma standard)
Volante incl. pannello di controllo supplementare della fresa	

PB600 Polar ParkPro

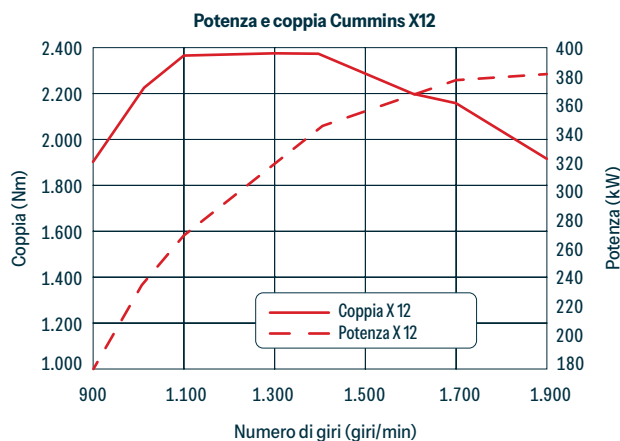
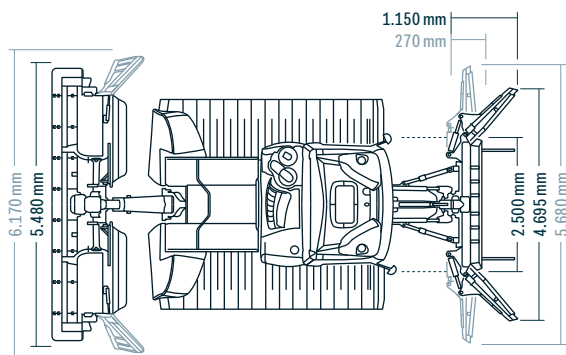
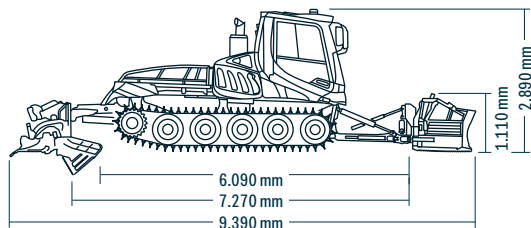

DIMENSIONI

	Senza cingoli	2.500 mm
	Con cingoli X-Track 975 mm	3.150 mm
	Con cingoli X-Track 1.150 mm	3.500 mm
Larghezza	Con cingoli X-Track 1.420 mm	3.770 mm
	Con cingoli in acciaio a 5 nastri 1.648 mm	4.210 mm
	Con cingoli KombiPlus a 6 nastri 1.648 mm	4.210 mm
	Con cingoli KombiPlus a 7 nastri 1.648 mm	4.210 mm
Altezza	Massima	2.890 mm
	Con cabina di guida ribaltata e telecamera posteriore	3.550 mm
Piattaforma di carico	Lunghezza	1.890 mm
(invece di NoDeck)	Larghezza	1.920 mm
Altezza da terra		350 mm

PESI (DA)

	Veicolo senza cingoli / sistema di attacco rapido	6.845 kg
	Cingoli X-Track 975 mm	1.280 kg
	Cingoli X-Track 1.150 mm	1.455 kg
Peso proprio	Cingoli X-Track 1.420 mm	2.120 kg
	Cingoli in acciaio a 5 nastri 1.648 mm	2.470 kg
	Cingoli KombiPlus a 6 nastri 1.648 mm	2.200 kg
	Cingoli KombiPlus a 7 nastri 1.648 mm	2.020 kg
Peso d'esercizio*	Veicolo con cingoli KombiPlus / lama / fresa	11.490 kg
Peso complessivo ammesso (secondo ROPS)		13.500 kg
Carico utile piattaforma di carico (opzionale)	NoDeck (1.500 kg)	
Rapporto peso-potenza		30,1 kg / kW

* Minimo peso d'esercizio (secondo norma)

MOTORE

Tipo	Cummins X12
Numero cilindri	6
Cilindrata	11.800 cm ³
Potenza secondo ECE	382 kW / 520 CV
Standard di emissioni	Tier 4f e livello V UE
Coppia massima	2.375 Nm a 1.200 giri/min
Capacità serbatoio	300 l
Capacità serbatoio (AdBlue®)	38 l
Consumo di carburante	da 19,5 l/h

CARATTERISTICHE DI GUIDA

Velocità	Regolazione continua 0 - 21 km/h
Capacità di salita	fino al 100%
Raggio di sterzata	sul posto



Contatto

Rapido. Diretto. Personale.
Trova qui il tuo referente.

www.pistenbully.com



KÄSSBOHRER ITALIA S.R.L.