

# PB 400 (W)

Talent polyvalent pour le ski alpin, le ski nordique, les espaces indoor, les snowparks.



## POINTS FORTS DU PRODUIT

- ⊕ Moteur 6 cylindres propre délivrant 435 ch (320 kW) de puissance et un couple généreux (Tier 4f et UE Stage V)
- ⊕ Joystick intuitif pour la commande proportionnelle simultanée de 4 fonctions de lame
- ⊕ iTerminal avec écran tactile et confirmation en couleur du fonctionnement des composants actifs de la dameuse pour un maniement aisé
- ⊕ Mémorisation de 4 réglages de roulage
- ⊕ Hydraulique de travail proportionnelle et précise
- ⊕ Systèmes d'assistance tels que AutoTracer, ActiveWinch et AutoWinch pour des résultats de préparation parfaits, maintien latéral et maniabilité
- ⊕ Porte-outils arrière avec amortissement des vibrations et amortissement latéral pour plus de confort de conduite
- ⊕ Grande surface de chargement comme troisième espace rapporté
- ⊕ Sièges confort optimisés pour de longues missions
- ⊕ Fixations pratiques pour un sac à dos, de l'outillage et un smartphone
- ⊕ Vision panoramique optimale grâce à l'éclairage halogène / à LED, à la caméra arrière et au rétroviseur d'approche

## CABINE

Système de chauffage confort	Avec fonctionnement automatique et régulation en continu de la température
Siège conducteur confortable	Avec soutien lombaire, suspension pneumatique, multiples réglages mécaniques et pneumatiques, chauffage de siège à deux vitesses et ventilation du siège, harnais (treuil uniquement)
Éléments de commande	Joystick pour 4 mouvements simultanés, iTerminal, accoudeur, commande par volant
Vitrage	Pare-brise et lunette arrière dégivrants, vitres latérales coulissantes et dégivrantes
Rétroviseurs extérieurs	Dégivrants et réglables électriquement, grand angle
Essuie-glace	Chauffé par l'eau de refroidissement, système de lave-glace (treuil uniquement)

## ÉCLAIRAGE

Avant	4 projecteurs avant halogènes 2 projecteurs de travail halogènes 2 projecteurs de travail halogènes (BladeFlap)
Arrière	4 projecteurs de travail halogènes (2 sur l'arceau de treuil) 2 projecteurs de travail à LED (TillerFlap)
Sur les côtés (cadre porteur)	2 projecteurs de travail à LED (SideFinder)
Toit de cabine	1 projecteur de recherche halogène ou à LED

## OUTILS ADDITIONNELS

AllWayBlade 4,4 m	Avec / sans support de canon à neige
Fraise AlpinFlex SmartCut 5,5 m	Avec dents de fraise SmartCut et finisseurs, éclairage dimmable et caméra
Système attelage rapide	Système de changement avec cinématique parallèle pour faciliter la préparation des pistes

## OPTIONS

Crochet d'attelage	Version NoDeck
Climatisation automatique confort	Fraise Nordic Flex
Siège central en option avec ceinture de sécurité trois points	Plaques de traçage de piste de ski nordique avec / sans fraise de traçage
Roues pleines (Solo uniquement)	ProMount
Connexion hydraulique haute pression avant (Pack technique)	Pack audio Pro (caisson de basses et amplificateur)
Préchauffage de l'huile hydraulique	Chauffage auxiliaire
Infodivertissement avec AppleCarPlay et AndroidAuto	Gestion de flotte SnowSat et mesure de la profondeur de neige avec LiDAR
Verrouillage centralisé	Commande par sticks
Kit éclairage à LED et projecteurs de travail à LED à intensité variable	Galerie de transport rabattable (nécessite un capteur d'inclinaison)
Cabines de passagers	Réservoir additionnel 120 l

# PB400 (W)

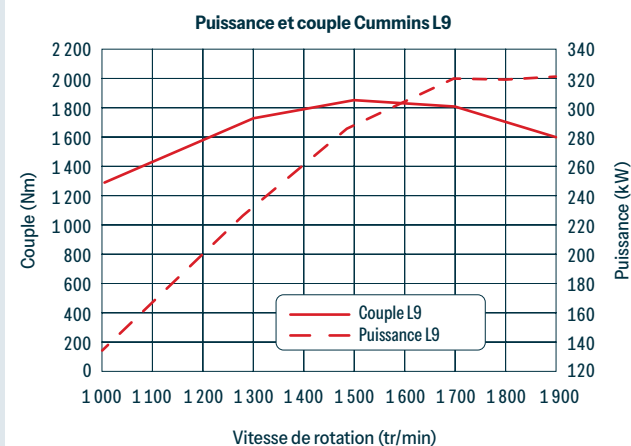
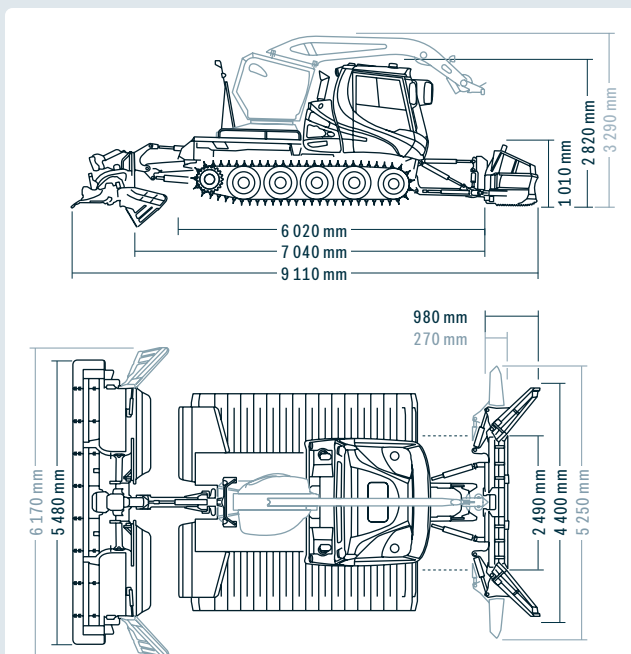

## DIMENSIONS

	Sans chenilles ni ailes	2 490 mm
Largeur	Sur chenilles X-Track 1 150 mm	3 500 mm
	Sur chenilles X-Track 1 420 mm	3 770 mm
	Sur chenilles combi Plus à 6 bandes 1 648 mm	4 210 mm
Hauteur	Totale Solo	2 820 mm
	Sur treuil opérationnel	3 290 mm
	Sur treuil replié	3 020 mm
	Avec cabine relevée et caméra arrière	3 550 mm
Plateau de chargement	Largeur	1 920 mm
	Longueur	2 120 mm
Garde au sol		350 mm

## POIDS (À.P.D.)

	400	400 W	
Poids à vide	Véh. sans chenilles / système attelage rapide	5 980 kg	8 260 kg
	Chenilles X-Track 1 150 mm	1 360 kg	1 360 kg
	Chenilles X-Track 1 420 mm	2 040 kg	2 040 kg
	Chenilles combi Plus à 6 bandes 1 648 mm	2 100 kg	2 100 kg
Poids opérationnel*	Véh. avec chenilles combi Plus / lame / fraise	à partir de 9 940 kg	à partir de 12 510 kg
Poids total autorisé (selon ROPS)		13 500 kg	14 200 kg
Charge utile sur plateau		2 500 kg	2 500 kg
Rapport poids-puissance		31,1 kg / kW	39,1 kg / kW

\* Poids opérationnel minimal (selon la norme)

## MOTEUR

Type	Cummins L 9
Nombre de cylindres	6
Cylindrée	8 900 cm <sup>3</sup>
Puissance suivant ECE	320 kW / 435 ch
Norme antipollution	Tier 4f et UE Stage V / Chine IV
Couple max.	1 846 Nm @ 1 500 tr/min
Capacité du réservoir Solo / Treuil	240 l
Capacité du réservoir DEF (AdBlue®)	36 l
Consommation de carburant	à partir de 19,5 l/h

## CARACTÉRISTIQUES DE CONDUITE

	400	400 W
Vitesse	0 - 21 km/h en continu	0 - 19 km/h en continu
Vitesse en mode treuil		0 - 17 km/h
Aptitude à graver les pentes	jusqu'à 100 %	
Rayon de braquage	sur place	

## SUPPORT DE TREUIL ACTIVEWINCH 4.0+

Force de traction en continu, automatique	40 kN / 4 t
Diamètre du câble	11 mm
Longueur du câble	1 050 m
Longueur utile du câble	1 000 m
Charge de rupture calc. du câble	135 kN / 13,8 t
Poids (treuil, câble et carrosserie)	2 090 kg



### Contact

Rapide. Direct. Personnalisé.  
Trouvez votre interlocuteur ici.

[www.pistenbully.com](http://www.pistenbully.com)

 KÄSSBOHRER E.S.E.